

Rinnai 取扱説明書

保証書付

食器洗い乾燥機〔家庭用〕

型式名 RKW-402GP



本商品にはシャープ株式会社のプラズマクラスター技術を搭載しています。プラズマクラスターマークおよびプラズマクラスター、Plasmacluster は、シャープ株式会社の商標です。

このたびは、食器洗い乾燥機をお買い上げいただきまして、まことにありがとうございます。

よく読んで安全に正しくお使いください

- ご使用の前に、この取扱説明書をよくお読みいただき、安全に正しくお使いください。
- この取扱説明書の裏表紙が保証書になっています。内容をご確認のうえ、大切に保管してください。
- この機器は家庭用ですので、業務用のような使いかたをされますと著しく寿命が短くなります。
- この機器は国内専用です。海外では使用できません。
- 取扱説明書を紛失した場合は、お買い上げの販売店、または当社の支社・支店・営業所・出張所にお問い合わせください。

特定保守製品

この機器は消費生活用製品安全法で指定された「特定保守製品」ですので、所有者登録と法定点検が必要です。詳しくはP.30～33ページをご覧ください。

もくじ

安全なご利用のために

安全上のご注意 (必ずお守りください) …… 1

はじめに

各部のなまえとはたらき …… 4

使いかた

コースの選びかた …… 7
準備 …… 9
基本の操作 …… 10
食器の入れかた …… 15
仕上がりが悪いと思ったら …… 20
設定を変える …… 21
お手入れする …… 23

長くご利用いただくために

よくあるご質問 …… 25
ブザーが鳴ってこんな表示が出たら …… 27
交換部品・別売品のご紹介/仕様 …… 29
長期使用製品安全点検制度に関するお願い …… 30
アフターサービス …… 34
保証書 …… 裏表紙

洗剤をご使用の場合について

必ず「食器洗い乾燥機専用洗剤」をご使用ください。台所用液体洗剤は少量でも使わないでください。泡が多量に発生し故障の原因となります。

安全上のご注意 (必ずお守りください)

安全上のご注意 (必ずお守りください)

■お使いになる人や他の人への危害、財産への損害を未然に防止するため、必ずお守りいただくことを次のように説明しています。

■以下に示す表示と意味をよく理解してから本文をお読みください。



警告

この表示を無視して誤った取扱いをすると、人が死亡、重傷を負う可能性、または火災の可能性が想定される内容を示しています。



注意

この表示を無視して誤った取扱いをすると、人が傷害を負う可能性や物的損害のみの発生が想定される内容を示しています。

■絵表示には次のような意味があります。



この絵表示は、気をつけていただきたい「注意喚起」内容です



この絵表示は、してはいけない「禁止」内容です



火気禁止



接触禁止



水場での使用禁止



分解禁止



この絵表示は、必ず実行していただきたい「強制」内容です



アース線を必ず接続する

電気工事店または施工主より設置説明書を受け取り、工事完了後の点検項目をご確認ください。

異常時



警告

■前面操作パネルの時間表示に「17」または「56」の故障表示をした場合は、絶対にブレーカーを「切」にしない また、電源プラグを抜かない
本機周辺が水漏れにより損傷するおそれがあります。



前面操作パネルの表示



故障内容：水漏れ



故障内容：水が給水され続けている
水が給水されていない

■本機から煙が出ているときや、異臭がするなどの異常がある場合は、すぐに専用回路のブレーカーおよび本機の電源を「切」にして、お買い上げの販売店に必ず点検・修理を依頼する

感電や漏電・ショートなどによる火災のおそれがあります。

※点検・修理の際には製造番号の確認が必要になることがあります。

製造番号は水槽上面のラベルに表示してあります。

ここに表示してあります

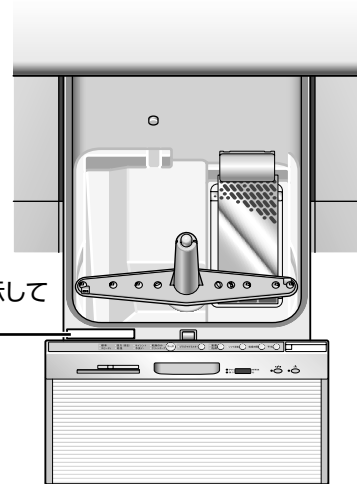

使用上のご注意

警告

■火気や燃えやすいものを近くにおかない
火のついたローソク、蚊取り線香、タバコなどの火気や揮発性の引火物を近づけないでください。変形や火災のおそれがあります。

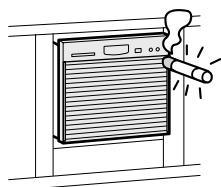

火気禁止

■運転中または、運転終了後 30 分間は絶対にヒーターやヒーターカバーに触れない
やけどのおそれがあります。
(ヒーター、ヒーターカバーの場所は 4 ページをご覧ください。)

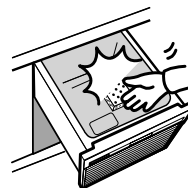

接触禁止

■本体に水をかけない
ショート・感電や故障の原因になります。

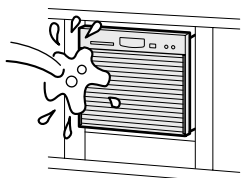

水場での使用禁止

■修理技術者以外の方は絶対に分解したり、修理、改造は行わない
発火したり、異常動作してけがをすることがあります。



分解禁止

■食器の取り出し、残菜フィルターの掃除、お手入れは運転終了後30分間は行わない
やけどのおそれがあります。

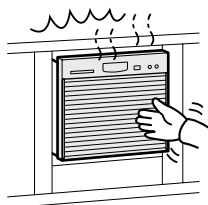

■お子様を中へ入れさせない
使用後は必ずドアを閉めてください。中からはドアは開きません。

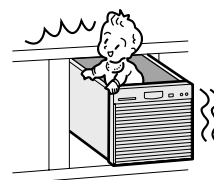

■運転中は本体に衝撃を与えない
感電や漏電・ショートによる火災のおそれがあります。

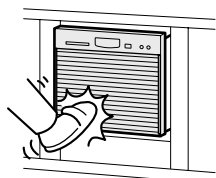

■子供だけで使わない
やけど、けがをするおそれがあります。

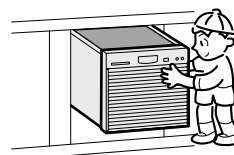

■使用中・使用后、他の給湯（水）栓からも高温のお湯が出ることがあるので注意する
給湯器が高温設定になっている場合、やけどをするおそれがあります。



安全上の注意（必ずお守りください）

安全上のご注意 (必ずお守りください) (つづき)

安全上のご注意 (必ずお守りください)

使用上のご注意

⚠ 注意

■ ドアを引き出した部分の側面に触れない
やけどをするおそれがあります。

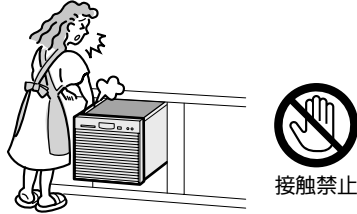

■ 重曹・食洗機専用洗剤以外は絶対に使用しない (29 ページ)

台所用液体洗剤 (食器用含む) では、泡の異常発生で、水漏れ、故障の原因になります。



■ 運転中はドアを開けない

- 高温の湯気が出てやけどをすることがあります。
- 洗浄水が高温になっており、手を触れるとやけどをします。

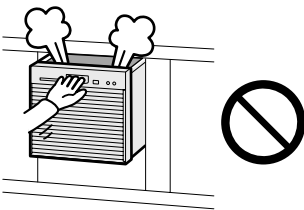

■ 排気口付近に近づかない

湯気、温風によりやけどをすることがあります。

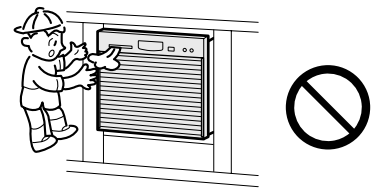

■ 引き出しを開けたまま、食器洗い乾燥機のドアを開けない

引き出しや機器が破損するおそれがあります。

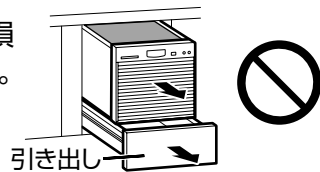

■ バケツやおけなどで水を入れない

水漏れの原因になります。

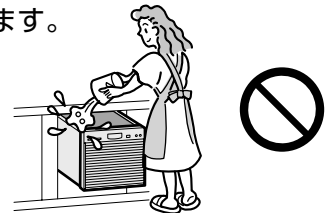

■ 調理台や、置き台として使用しない
破損・変形の原因になります。

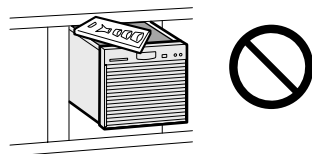

■ ドアの上に乗ったり、ぶらさがったりしない

機器の損傷や故障の原因になります。

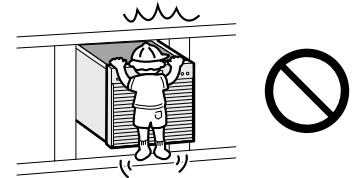

■ 排気口はふさがない

乾燥性能の著しい低下の原因になります。

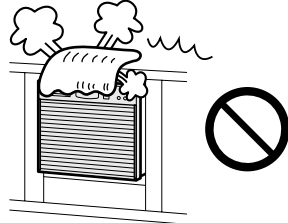

■ ドアを閉めるときは指のはさみこみに注意する

けがのおそれがあります。

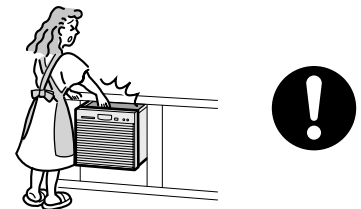

■ 給湯器の設定温度は必ず70℃以下にする
給湯温度が70℃を超えると本機の故障の原因になります。



■ 冬期ご使用にならない場合 (寒冷地の別荘など)、水抜き作業が必要なため、お買い上げの販売店、またはお近くの水道工事事業者に相談する

万一、凍結してそのまま放置されると、給水弁や配管などが破損するおそれがあります。



各部のなまえとはたらき

ドア

上面操作パネル

☞ 5・6 ページ

排気口

取っ手

ご注意ラベル

前面操作パネル

☞ 6 ページ

電源ボタン

スタート/一時停止ボタン

水槽

タワーノズル

☞ 23・24 ページ

水が出ていないときは、タワーノズルが下がっています。

給水口

回転ノズル

☞ 23・24 ページ

ヒーターカバー

内部にヒーターがあるため、はしなどが落ちた場合、焼け・焦げの原因になります。

☞ 9、24 ページ

残菜フィルター

☞ 9、29 ページ

食器かご

カゴ上 B

☞ 24、29 ページ

カゴ上 A ☞ 24、29 ページ

カゴ上 C

☞ 24、29 ページ

後

前

食器カゴ本体

小物入れ

☞ 29 ページ

大皿カゴ

☞ 17、29 ページ

洗剤投入口

各部のなまえとはたらき



☞ 29 ページ

●重曹



●専用洗剤



●専用洗剤 (タブレット)



※重曹、食器洗い乾燥機専用洗剤以外はご使用にならないでください。

☞ 数字は主な説明のあるページを示しています。

各部のなまえとはたらき

上面操作パネル

コースボタン

- お好みに応じてコース切り替えができます。
〔※ 7、11 ページ〕
- 電源を「入」にすると、前回お使いになったコースになります。(初めてご使用のときは「標準」コースになります。)
- ボタンを押すと、右記の順で他のコースが選べます。
- 選択したコースのランプが点滅します。

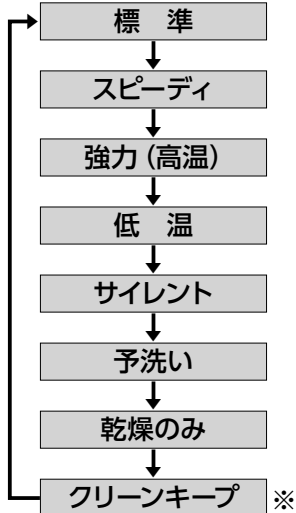

※クリーンキープはプラズマクラスターと送風を運転するコースです。電源を切るまで運転し続けます。

ワンポイント

- 各コース（予洗いを除く）は運転終了後、自動でプラズマクラスターが運転するよう初期設定されています。お好みに応じて「入」「切」の設定ができます。〔※ 21 ページ〕
- プラズマクラスターについては〔※ 14 ページ〕

プラズマクラスターボタン

- プラズマクラスターの「入」「切」を変更したいときに使用します。〔※ 21 ページ〕
(クリーンキープコースを選ぶと自動で「入」になります。)
- 電源を切るまで、運転し続けます。

乾燥時間ボタン

- 乾燥時間を変更したいときに使用します。
〔※ 22 ページ〕
- 1 回押すと現在のコースの乾燥時間が表示され、押すごとに乾燥時間が切り替わります。
- 約5秒後に乾燥時間の表示は消灯します。

予約ボタン

- 「スタート／一時停止」ボタンを押してから選んだ時間が経過すると運転を開始します。
〔※ 12 ページ〕
- 1～6時間後の運転開始時間および「予約なし」が選べます。
※ 割安な深夜電力を利用するのに便利です。
「時間帯別電灯契約」が必要です。

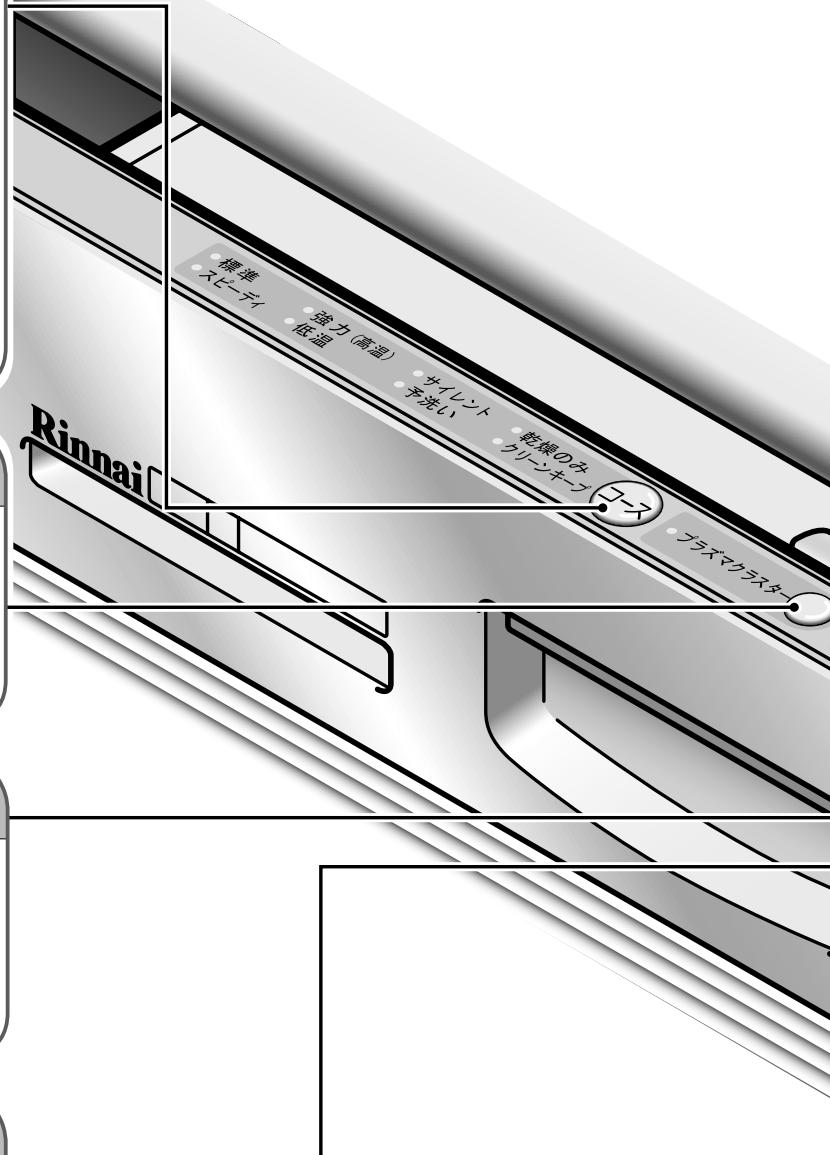

前面操作パネル

洗浄モードボタン

- 重曹／専用洗剤の洗浄モードの切り替えをします。[11 ページ
- 重曹を使用して洗浄するときは「重曹」ランプ、専用洗剤を使用して洗浄するときは「洗剤」ランプが点滅していることを確認してください。

ソフト排気ボタン

- 乾燥行程時に排気口から出る湯気の温度(量)を下げたいときに使用します。
[21 ページ
- ソフト排気設定の「切」「入」は「ソフト排気」ランプの点滅(有)／消灯(無)で確認できます。

スタート／一時停止ボタン

- 運転のスタート時および一時停止させるときに押します。[13 ページ
- 一時停止させた後、再びスタートさせるときはもう一度押します。
- 運転中はランプが点灯します。
- 一時停止させたまま放置すると、約30分後に自動的に電源が「切」になります。

電源ボタン

- 電源の「入」、「切」をします。[11 ページ
- 電源を「切」にする場合は電源ボタンを長押ししてください。
- 運転が終了すると、直ちに「切」になります。
- 「入」の状態でも放置されたときは、約5分後に自動的に「切」になります。
※電源「切」の状態でも常時水漏れを検知するために、約1.0Wの電力を消費しています。

時間表示

①予約運転の待機中の時間表示

- 「予約(時間後)」ランプが点灯し、予約時間が1時間経過するごとに表示も減少していきます。

②運転中の残り時間表示(目安)

- 運転開始後、残り時間の目安を表示します。(ただし、95分を超えるときは、「24」、「34」…と1時間表示となります)
- 時間表示は、運転開始後「残り(分)」ランプが点灯し、残り時間の目安が表示されます。運転開始後しばらくの間は5分ごとに減少していき、時間表示が30分以下になると1分ごとに減少していきます。

※点検時期になると「88」と表示され、すべてのランプが点灯します。[27、30～33 ページ

コースの選びかた

| | 選択できる機能 | | | | | 時間の目安※1 | | |
|---|-----------------|----------|-----------|------------|----------|--|--------------|----------------|
| | プラズマ クラスター※2 | 重曹 洗剤 | ソフト 排気 | 乾燥 時間 | 予約 運転 | 洗浄 モード | 給湯(給水) 温度 | 運転時間 |
| 初期設定 | [入] | [重曹] | [なし] | ※3 | [なし] | | | |
| 標準 (ふつうの汚れ) ●食後、あまり間をおかず運転するとき。  | ○ | ○ | ○ | ○ (45分) | ○ | 重曹 | 60℃ 20℃ | 約119分 約131分 |
| スピーディ  8ページ (軽い汚れ) ●つけおき、または軽くすすいだ食器を洗うとき。 | ○ | ○ | × | ○ (25分) | ○ | 重曹 | 60℃ 20℃ | 約86分 約94分 |
| 強力(高温) (ひどい汚れ) ●食後、数時間してから運転するとき。 ●中華料理など油分の多い汚れのとき。  | ○ | ○ | ○ | ○ (45分) | ○ | 重曹 | 60℃ 20℃ | 約148分 約155分 |
| 低温  8ページ ●耐熱温度の低いプラスチックを洗うとき。 | ○ | ○ | × | ○ (60分) | ○ | 重曹 | 50℃ 20℃ | 約164分 約165分 |
| サイレント (ふつうの汚れ) ●静かに洗うとき。 (洗浄時間は長くなります。) | ○ | ○ | ○ | ○ (45分) | ○ | 重曹 | 60℃ 20℃ | 約142分 約145分 |
| 予洗い ●少量の食器の汚れを先に落とし、後でまとめて洗いたいとき。※4 | × | × | × | × | ○ | — | — | 約8分 |
| 乾燥のみ ●乾燥のみをするとき。 | ○ | × | × | ○ (90分) | ○ | — | — | 約90分 |
| クリーンキープ  8ページ ●洗った食器を、プラズマクラスターで清潔に保管するとき。 | ○ | × | × | × | × | ※クリーンキープを作動させると、一時停止するか電源を切るまでプラズマクラスターを運転し続けます。 | | |

※1 運転時間は水圧 0.3MPa(3Kgf/cm²)、水温 20℃および湯温 60℃(低温コースは 50℃) の場合の標準運転時間です(本体の近くまで 60℃または 50℃のお湯がきている場合)。

水圧および湯温(水温)が低い場合には記載の運転時間より長くなります。

※2 各コース(予洗い、クリーンキープは除く)におけるプラズマクラスター運転は乾燥工程において、温風を浄化してより清潔に乾燥させる機能です。 14ページ

※3 乾燥を充分に行う場合は、乾燥時間を変更し、長くしてください。(○○分)内は初期設定時間です。 22ページ

※4「予洗い」コースはスチーム洗浄を行いません。

スピーディコースとは

- つけおき、または軽くすすいだ食器をすばやく洗うときに便利なコースです。

ワンポイント

- 油汚れなどのしつこい汚れは残る場合がありますので、標準コースあるいは強力（高温）コースをお使いください。ただし、スポンジなどで汚れを取る、お湯にしばらくつけておくなどの前処理をすれば、このコースでもご利用いただけます。
- 十分に乾燥したい場合は乾燥時間を「2時間（60分+からっとキープ）」に変更していただくことをおすすめします。（あらかじめ設定してある乾燥時間（25分）では水滴の残る場合があります。）

☞ 22 ページ

クリーンキープコースとは

- クリーンキープとは、プラズマクラスターと送風ファンにより、洗った食器などを清潔に保管することができるコースです。（プラズマクラスターの効果 ☞ 14 ページ）

ワンポイント

- ヒーター加熱を行わないので、今まで食洗機で入れられなかったものもクリーンキープコースはご使用になれます。
※ワイングラスなどの不安定なものはセットするときに注意し、無理にセットしないでください。
- 運転経費（電気代）は1日約3.5円*です。
※消費電力量約0.160kWh（24時間使用）、電気料金22円/kWh（家電公取調べ）で算出した場合。（税込み）

低温コースとは

- 耐熱温度が60℃以上のプラスチック製食器を洗うとき。（洗い、およびすすぎ温度を約50℃に下げてやさしく洗います。）

お願い

- 耐熱温度が60℃未満、および耐熱温度表示がない食器は入れないでください。温度により、熱変形する場合があります。
- プラスチック製の小物食器（目安：縦8cm×横8cm×深さ4cm以下）は水流で飛ばされて、かごから落ちる場合がありますので入れないでください。
- 給湯配管をしている場合は、必ず給湯温度を50℃以下にしてください。
- 油汚れが多めの場合は、あらかじめ汚れをふき取ってから入れてください。汚れが落ちない場合があります。
- プラスチック製食器は、必ず下図の決まった場所に入れてください。下図の場所以外に入れると、食器が水流で飛ばされたり、変形する場合があります。

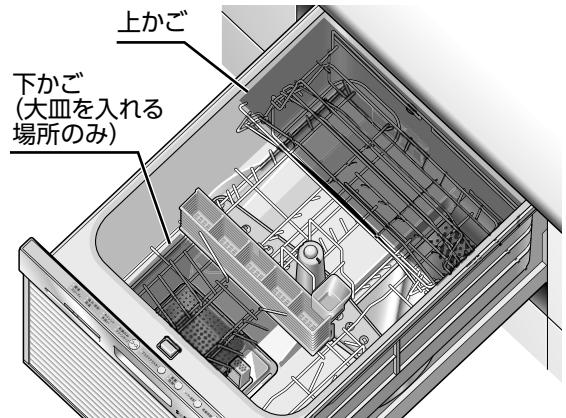

コースの選びかた

洗浄モード

ご使用する洗剤の種類によって、洗浄方法を変更するボタンです。重曹で洗浄する場合は重曹洗浄モードに（「重曹」ランプ点滅）、専用洗剤で洗浄する場合は専用洗剤洗浄モード（「洗剤」ランプ点滅）にしてください。

重曹モードとは

- 自然素材である重曹を使用した家族にも環境にもやさしい洗浄モードです。
※重曹洗浄モードはスチーム洗浄を行いません。

お願い

- 重曹洗浄モードの運転時間は、専用洗剤モードよりも長くなります。
☞ 7 ページ
- 油汚れが多い食器を重曹モードで洗うと、ミネラル分の多い水道水をお使いの地域では食器や庫内が白くなる場合があります。そのような地域では専用洗剤を使うか油汚れを十分に落としてから重曹洗浄してください。庫内や食器が白くなった場合は、お酢などで洗浄してください。☞ 23 ページ

「重曹」ランプ

重曹
洗剤

「洗剤」ランプ

「洗浄モード」ボタン

ワンポイント

- 重曹洗浄モードでは洗浄温度を専用洗剤モードより低く設定しています。このため給湯器の電源をお切りになってご使用いただくことをおすすめします。（ガス代や電気代の節約になります）

準備

使いはじめるとき

- 初めて機器を使うときは、重曹か専用洗剤を使用して「スピーディ」コースで水槽内を洗浄したのちご使用ください。
- 「予洗い」「乾燥のみ」コースのみを多く使用される場合は、ときどき重曹か専用洗剤を使用して、水槽内を洗浄してください。(カビやにおい発生の原因になります。) 23 ページ
- 長期間使用しなかった場合は、重曹・洗剤を使わずに「予洗い」コースで水槽内を水洗いしたのちご使用ください。

ヒーターカバーがはずれていないか確認する

ヒーターカバーがはずれている場合には正しく取り付けてください。 24 ページ

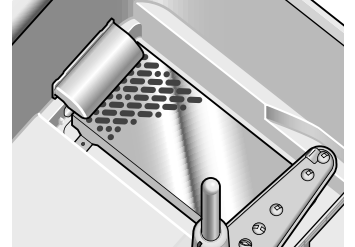

残菜フィルターを正しく取り付ける

確実に取り付けないと、残菜を含んだ汚れた水のまま水を使い続けるので食器がきれいに洗えません。

また、ポンプ内部に異物が混入してポンプが故障したり安全装置が作動することがあります。

取り付けかた ○

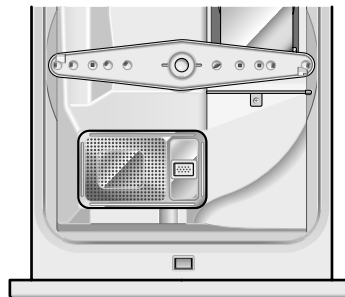

取り付けかた ×

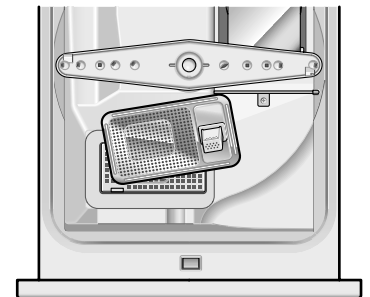

準備

お願い

給湯配管をしているお客様へ (専用洗剤をお使いの場合)

本機は給湯配管中の冷水の排水行程^{※1}を設定することができます。この設定をすると、運転時間を数分短くすることができます。この場合、給湯温度が低いと運転時間が長くなります。給湯器の設定温度は60℃にしてお使いいただくことをおすすめします。^{※2}

※ジェル(液体)タイプの専用洗剤をお使いの場合は、冷水の排水行程を設定しないでください。ジェル洗剤が冷水といっしょに排水されてしまうおそれがあります。

ワンポイント

給湯洗浄をするときは、給湯器の運転スイッチが入っていることを確認し、給湯器の温度を設定してください。

冷水の排水行程の設定方法^{※3}

①電源を「切」にします。

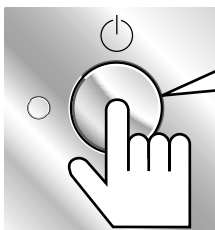

②ドアを開け「コース」ボタンを約5秒間押し続けます。

ブザーが5回鳴り、冷水の排水行程が設定されます。

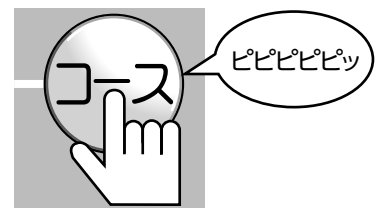

※1 最初から最適な給湯温度でお湯を供給し、短時間で食器の洗浄を行うため、配管中にたまった冷たい水を排水する行程です。ただし重曹洗浄モード選択時は、この機能ははたらきません。

※2 給湯設定温度は必ず70℃以下(低温コースをご使用するときには50℃以下)にしてください。

※3 冷水の排水行程を取り消したいときは上記の操作を再度行ってください。(ブザーが2回鳴ります。)

基本の操作

1 ドアを開け重曹（または専用洗剤）を入れる

コースによって、重曹または専用洗剤の使用量が異なります。下表の使用量を小物入れの洗剤投入口に入れます。

コースごとの重曹または専用洗剤の使用量

| | 重曹の場合 | 専用洗剤の場合 |
|----------|----------------|----------------|
| 標準コース※ | 10g (小さじ約 2 杯) | 5g (小さじ約 1 杯) |
| 強力コース | 30g (小さじ約 6 杯) | 10g (小さじ約 2 杯) |
| その他のコース※ | 15g (小さじ約 3 杯) | 5g (小さじ約 1 杯) |

※油污れが多い場合は標準量の約 2 倍の重曹（または専用洗剤）を入れてください。

●タブレットの専用洗剤は 1 個入れてください。

※規定量より多く、重曹（または専用洗剤）を入れると、運転が終了しても、洗剤投入口に重曹（または専用洗剤）が残る場合があります。
※重曹（または専用洗剤）が投入口からこぼれることがありますが、洗浄に影響はありません。

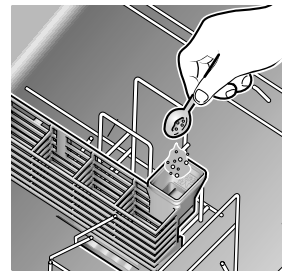

お願い

「予洗い」、「乾燥のみ」「クリーンキープ」コースの場合は、重曹（または専用洗剤）を入れないでください。

⚠ 注意

■台所用液体洗剤は少量でも使わない。

泡が多量に発生し、洗えない・水漏れ・異常報知の原因となります。必ず「重曹」または、「食器洗い乾燥機専用洗剤」をご使用ください。



台所用液体洗剤を前処理で使用した場合は、食器を必ず、すすいでから入れてください。ジェル（液体）タイプの専用洗剤は洗剤入れから流れることがありますが、洗い上がりに影響ありません。ただし、「冷水の排水行程」は設定しないでください。☞ 9 ページ

2 食器を入れる

① あらかじめ落としておく汚れがあります。

手洗いでも落としにくい汚れは落ちません。あらかじめ落としてください。

- (例) ●グラタンの焼きつき ●なべの焼けこげ
●茶わんむしのこびりつき ●ごはんのこびりつき

また、粒状のものも水槽庫内に残ったり、食器に再付着する場合がありますので、あらかじめ落としてください。

(例) 魚の焦げ、粒の粗いコショウ、パン粉、ゴマ、ねりわさび、ごはんつぶ

② ひどい油汚れや残菜は
確実に取り除きます。

魚の骨、つまようじ、輪ゴムなども取り忘れないようにしてください。

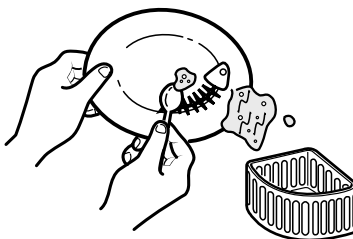

③ 食器を入れます。☞ 15 ~ 19 ページ

お願い

・タワーノズル、回転ノズルが手で軽く回ることを確認してください。☞ 19 ページ

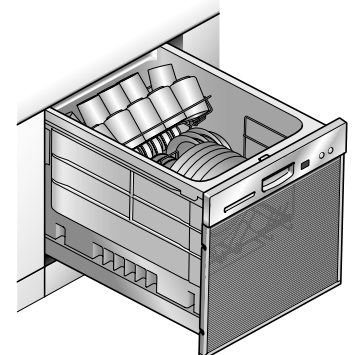

基本の操作

3 電源を「入」にする

電源ボタンのランプが点灯します。

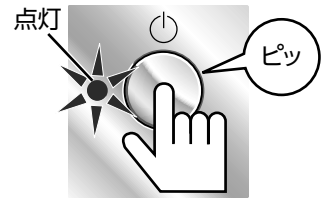

4 洗浄モード、運転コースを選ぶ

① 「洗浄モード」 ボタンを押し、使用する洗剤を選択します。 [5 ページ]

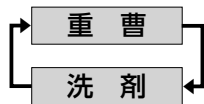
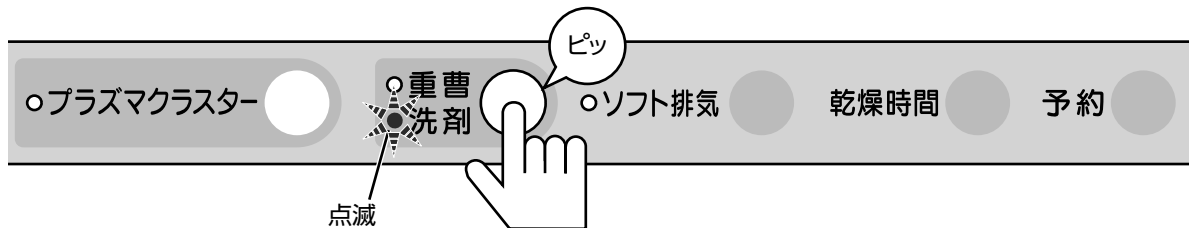

- 初期設定は「重曹洗浄モード」にしてあります。必要に応じて変更してください。
- 選んだ洗浄モードは次回運転時まで記憶されます。

② 「コース」 ボタンを押し、コースを選びます。 [7・8 ページ]

※コースの内容を細かく設定するときは [21・22 ページ]

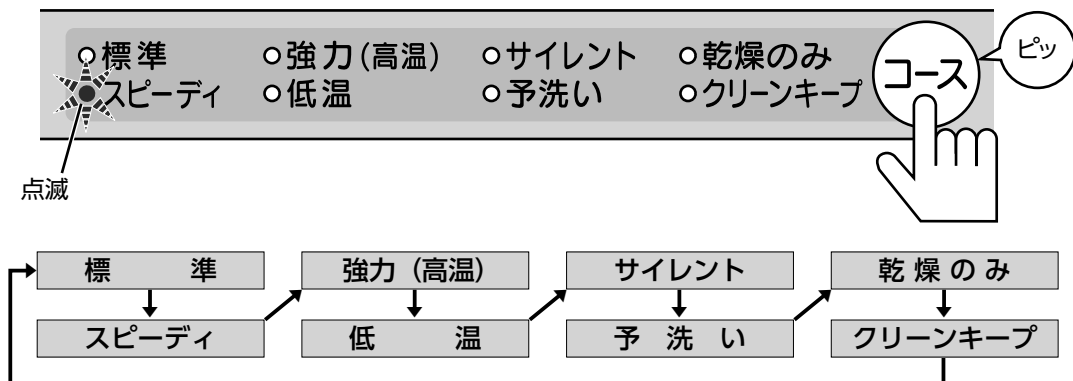

- 初期設定は「標準」コースにしてあります。また、各コース（予洗いを除く）はプラズマクラスターが自動で運転するように初期設定してあります。必要に応じて変更してください。
- 選んだコースは次回運転時まで記憶されます。

お願い

「強力(高温)」コースを選択すると、加熱すすぎの温度が約 80°C に設定されます。このコースを繰り返し行くと、ガラス製食器が白くもることがあります。食器類が白くもってきた場合は、食酢やレモン汁、クエン酸などで洗浄してください。 [23 ページ]

5 予約運転するときの設定

※すぐにスタートさせるときは設定の必要はありません。
●予約ボタンを押すごとに予約時間が切り替わります。

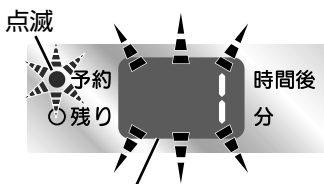
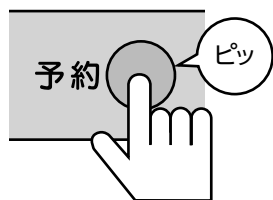

押すごとに表示時間が切り替わります。

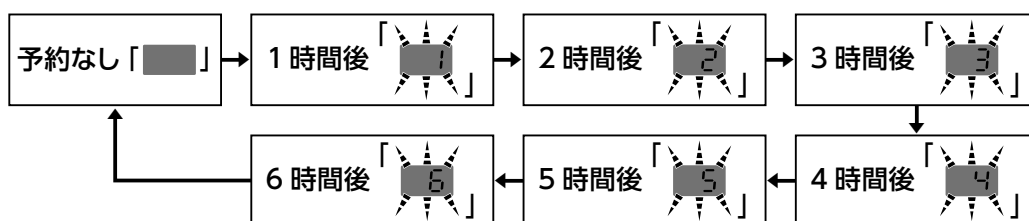

※予約運転の待機中はドアの開閉（食器の追加・取り出し）は可能です。
（ドアを開けると、スタート／一時停止ランプが点滅します。）
ドアは確実に閉め、再度「スタート／一時停止」ボタンをもう一度押ししてください。
（ボタンをもう一度押さないと、予約時間になっても運転がスタートしません。また、そのまま約30分間経過すると設定が解除されます。）

ワンポイント

割安な深夜電力を利用するときにおすすめです。深夜電力料金にするには、「時間帯別電灯契約」が必要です。電気の利用量を昼間と夜間に分けて計量し、従来の契約に比べ夜間は安くなる制度です。

基本の操作

6 ドアを奥まで確実に閉める

ドアが「カチッ」というまで、確実に奥まで押し込んでください。

※ドアが完全に閉まっていない場合、「スタート／一時停止」ボタンを押しても運転せず、すべてのランプが点滅します。

27 ページ

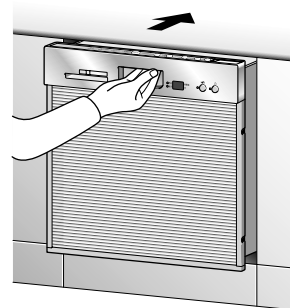

⚠ 注意

■ドアを強く引き出さない。また強く閉めない
食器どうしがぶつかり、割れることがあります。また、機器の損傷や故障の原因になります。



■水槽のふちに異物の付着や傷がないことを確認する
水漏れの原因になります。



基本の操作

7 「スタート／一時停止」ボタンを押し、スタートする

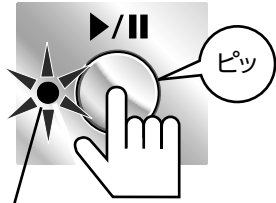

ランプが赤色に点灯
(プラズマクラスター作動時は青色に点灯)

お願い

「スタート／一時停止」ボタンを押し、運転をスタートさせた後のコース変更はできません。変更する場合は「電源」を「切」にして、最初からやり直してください。

予約運転を設定したとき

給水と排水を行った後に待機状態になります。その後、設定した時間が経過すると自動的に運転がスタートします。予約運転待機中に一時停止している間も（ドアを開ける、「スタート／一時停止」ボタンを押す）、運転開始までの時間は進んでいます。

8 運転終了

終了ブザーが鳴って、電源が「切」になり、表示ランプが消えます。

運転終了後、プラズマクラスターを選択しているときは自動でプラズマクラスターが運転を始めます。（予洗いコースを除く）

警告

■食器の取り出し、残菜フィルターの掃除、お手入れは運転終了後約30分間は行わない
やけどのおそれがあります。

ワンポイント

- ・プラズマクラスターが運転しているときにドアを開閉しても、30分以内に「スタート／一時停止」ボタンを押すと、プラズマクラスターは再スタートします。
- ・プラズマクラスターを停止したい場合、「電源」ボタンを約1秒押してください。

終了時ブザーを鳴らさない設定について

①電源を「入」にします。

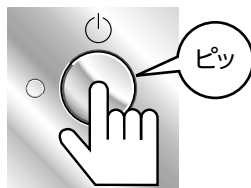

②運転をスタートさせるときに、「スタート／一時停止」ボタンを約2秒間押し続けます。

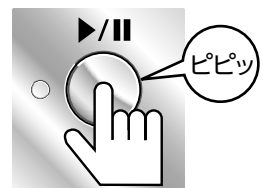

ブザーが2回「ピピッ」と鳴り、終了ブザーが鳴らない運転がスタートします。
※終了ブザーを再び鳴るようにしたいときは上記の操作を再度行ってください。
(ブザーが5回「ピピピピピッ」と鳴ります)

9 ドアを開け、食器を取り出す

入れたときの逆の順序で一点ずつ内側から取り出してください。

お願い

同時に数点の食器を取り出しますと、食器が割れることがありますので、内側から1点ずつ取り出してください。



10 使った後のお手入れ

① 残菜を捨て、残菜フィルターを洗って、必ず元どおりに取り付けます。

- 残菜フィルターが正しく取り付けられているか確認してください。[P.9ページ]
- ※ 残菜フィルターをはずしたとき底部に残水がありますが、異常ではありません。
- ※ 大皿・中ばちを取り出してから、残菜フィルターを取り出してください。

お願い

- 2日以上機器を使用しない場合は、必ず食器を取り出してください。また残菜は必ず捨て、残菜フィルターを洗ってください。カビなどの繁殖のおそれがあります。
- 給湯配管をしているお客様は、給湯器の設定温度をふだんお使いの温度に設定し直してください。



② 水槽のふちにたまった水や、付着した異物をきれいにふき取ります。

水槽のふちに水や異物が残っていると、次回運転時に「スタート/一時停止」ボタンを押しても運転しない場合があります。

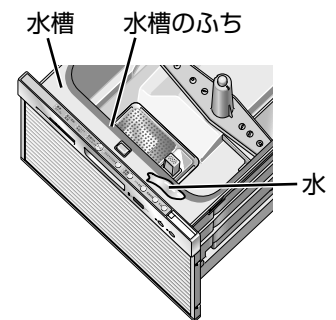

ワンポイント

プラズマクラスターの効果

● 浮遊・付着カビ菌に作用

空気中に放出したプラス (H+) とマイナス (O₂⁻) のイオンがカビ菌や浮遊菌の表面に付着し、非常に酸化力の強いOHラジカルに変化。表面のタンパク質から瞬時に水素 (H) を抜き取りタンパク質を分解します。抜き取った水素 (H) とOHラジカルが結合し、水 (H₂O) になって空気中に戻るため安全・安心な機能です。

● 付着臭などのニオイを分解・除去

残菜フィルターなどから発生するニオイを抑えます。

※ プラズマクラスターは、浮遊菌などを抑制・分解・除去しますが、無菌状態を保証するものではありません。

※ プラズマクラスター効果の試験内容

- 試験依頼元：(財)日本食品分析センター
- 試験成績器：2009/10/27 第 09010744001-01 号
- 試験方法：シャープにて 2.6 m³空間にイオンを発生させ、塩ビ板上で 5 日間カビを増殖させたものを依頼。JISZ2911 を参考にしたカビ発育面積を比較。(プラズマクラスターイオン濃度：25,000 個 / cm³)
- 試験結果：5 日後に付着カビ菌の増殖を抑制。

お願い

- 機器の近くでフッ素樹脂やシリコンを配合した化粧品など*は使用しないでください。イオン発生器が故障する原因になります。
- ※ ヘアケア商品(枝毛コート液、ヘアムース、ヘアトリートメントなど) 化粧品、制汗剤、静電気防止剤、防水スプレー、つや出し剤、ガラスクリーナー、化学ぞうきん、ワックスなど
- 運転中に「ジー」や「カチッ…カチッ」と音がすることがありますが、プラズマクラスターの作動音です。異常ではありません。
- 微量なオゾンの発生により、においを感じる場合がありますが、濃度はごくわずかで健康上問題はありません。また、放出されたオゾンはすぐに分解されるため、室内に充満することはありません。

食器の入れかた

標準的な入れかた (6人分)

- 食器の内面を下図のように矢印方向に向けて入れてください。
- ※食器の向きが違くと洗い上がりが悪くなります。

食器かご

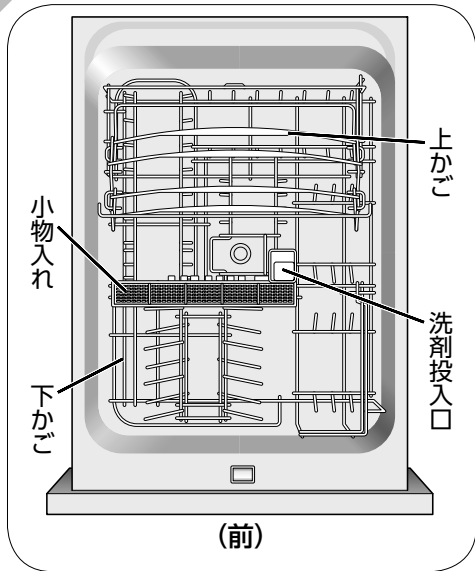

1. 吸物わん・茶わん (各6点) を入れる

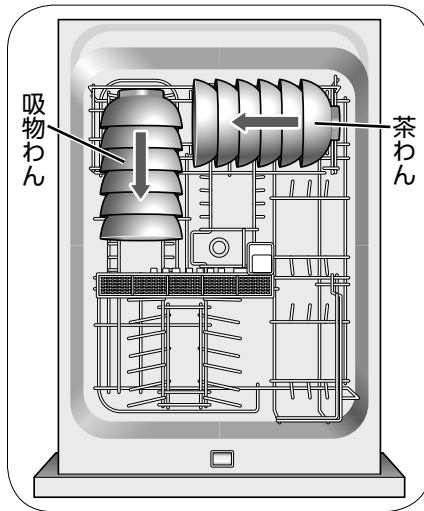

※上かごをたたむと入れやすくなります。

2. 小皿 (6点) を入れる

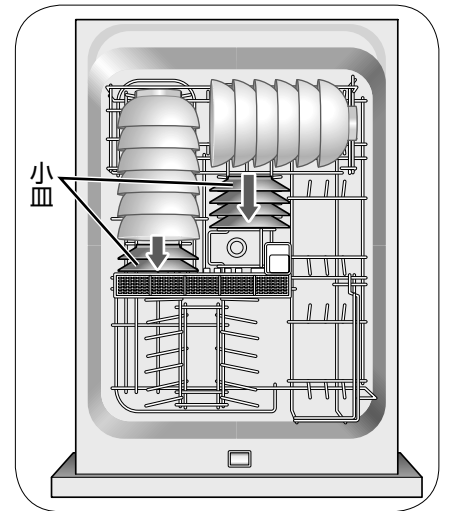

※上かごをたたむと入れやすくなります。

標準食器量目安 (6人分) ※

| | |
|-------------|-------------|
| 茶わん……………6点 | スプーン……………6点 |
| 吸物わん……………6点 | フォーク……………6点 |
| 大皿……………6点 | はし……………6組 |
| 中ばち……………6点 | 湯のみ・コップ |
| 小皿……………6点 | ……………10点 |

※標準食器とは、(社)日本電機工業会「電気食器洗い機用食器に関する自主基準」(2009年9月17日改正)に基づいた食器のことです。食器の大きさや形によっては、所定の場所に入らないことがあります。

食器の入れかた

食器の入れかたのコツ

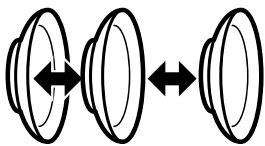

食器が重ならないように

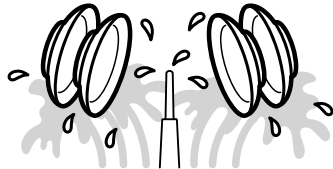

汚れた面に水がよく当たるように内向きに傾けて

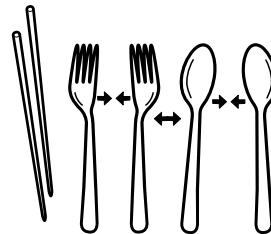

はし
汚れた方を下向きに
スプーン・フォーク
汚れた方を上向きに重ならないように

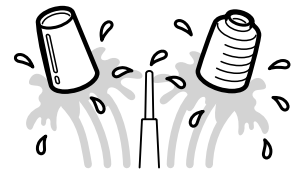

湯のみ・コップ
飲み口を下向きに

お願い

洗えない食器があります。

☞ 18 ページ

3. 中ばち・大皿 (各6点) を入れる

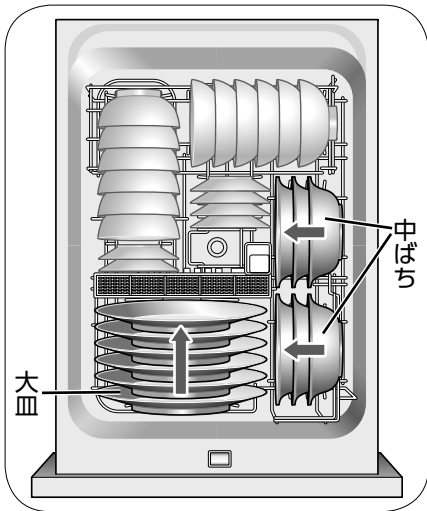

(大皿 : 直径 26 cm以下)

大皿の入る目安

- 直径 24 cm以下……6 枚
- 直径 26 cm以下……3 枚
- ※ 26 cmの大皿は 1 枚ずつスペースを空けて入れてください。

4. 小物 (はし、スプーン、フォークなど) を入れる

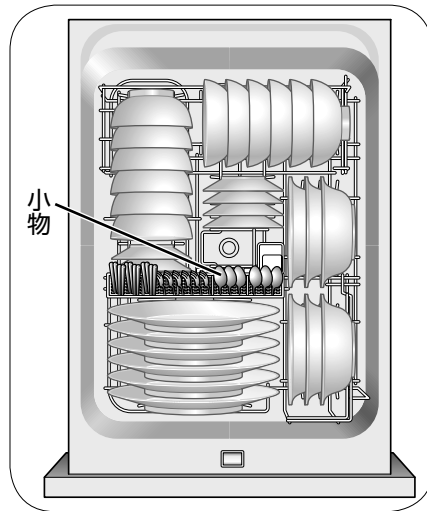

5. 湯のみ・コップ (計10点) を入れる

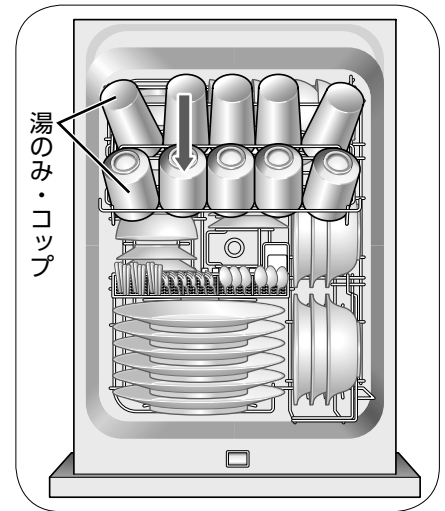

湯のみ・コップの入る目安

上かご後列の
コップ・湯のみの
高さ:11cm以下

上かご前列の
コップ・湯のみの
高さ:9cm以下

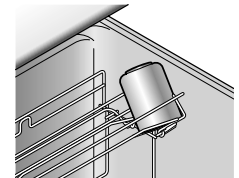
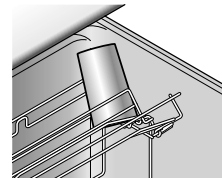

食器の入れかた

食器の入れかた

いろいろな食器の入れかたの例

大皿カゴは取りはずしできますので、どんぶりばち、調理器具などを入れる場合には、必要に応じて取りはずして使用してください。

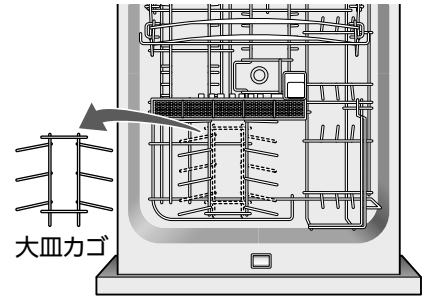

調理器具の場合

まな板
片手なべ
フライパン
ざる
ボール
おたま
フライ返し
おろし金
包丁
しゃもじ

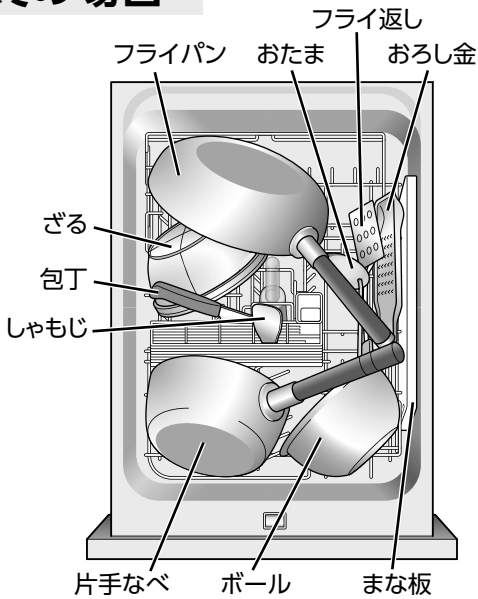

※調理器具を洗うときは、汚れた部分を下向きに入れてください。また、強力（高温）コースの使用をおすすめします。

まな板・包丁を洗う場合

(まな板：耐熱温度 90℃以上のプラスチック製、縦 22cm 以下、横 40cm 以下、厚さ 1.5cm 以下)
(包丁：長さ30 cm以下、材質/ステンレス製)

- まな板 汚れた面を内側に向けて入れてください。まな板に接触する中ばちは入れないでください。(まな板が洗えないおそれがあります)

木製のまな板は表面の傷の汚れが洗えない場合や、材質によっては変形するおそれがあります。

- 包丁 刃先を手前下に向けて入れてください。鉄製の包丁や刃先が鋼のものはさびるため入れないでください。(刃先だけがをしないように注意してください。)

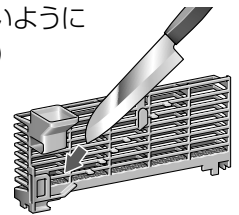

どんぶりばちの場合

どんぶりばち……………6点

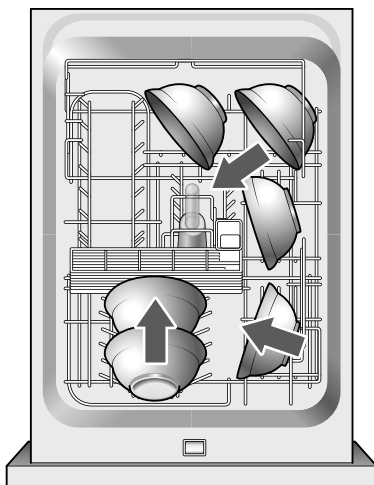

※食器の内面を図のように矢印方向に向けて入れてください。

ラーメンばちの場合

ラーメンばち……………6点

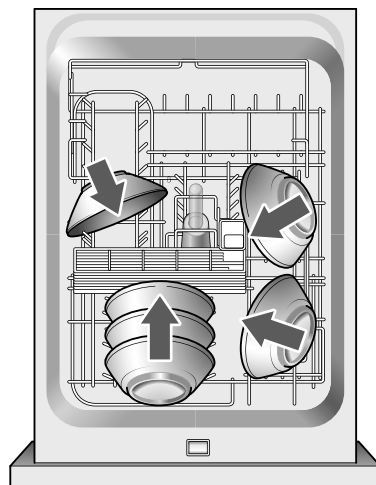

※食器の内面を図のように矢印方向に向けて入れてください。

※ご使用の食器・調理器具の形状、大きさなどにより収納しにくい、あるいは収納できない場合があります。
※水が出ていないときは、タワーノズルが下がっています。

⚠ 注意

■プラスチック製のスプーンなど先の細長いものは入れない

水圧で飛ばされてヒーターカバーのすきまに落ちた場合、発煙や故障の原因となります。



■ふきん・タオルなど、食器や調理器具以外のものは入れない

発火、発煙のおそれがあります。



お願い

次の食器は本機では洗えません ✕

- 傷の付いたガラス食器、強化ガラス製、カットグラス、クリスタルグラス
⇒白くにごったり粉々に割れたりします。



- 銀製・洋銀製食器など
⇒金色に変わり、その後黒くなります。

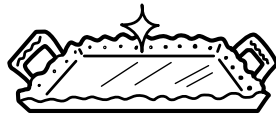

- 耐熱90℃以下のもの
⇒変形のおそれがあります。
※低温コースの場合は、耐熱 60℃以下のものは洗えません。

- ほ乳びんの乳首など小さくて軽い容器
⇒水圧で飛ばされ変形するおそれがあります。

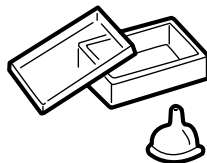

- 漆塗り食器、重箱、金箔入りの食器
⇒はがれるおそれがあります。

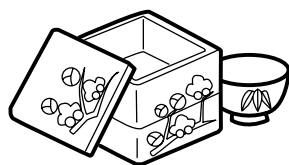

- びん、徳利などの食器
⇒口の小さいものは、中が洗えません。
- ひびやひび割れ模様の入った食器
⇒割れるおそれがあります。



- アルマイト処理をしていないアルミ製のなべや食器銅製のなべや食器
⇒白くなりその後、灰色に変色します。

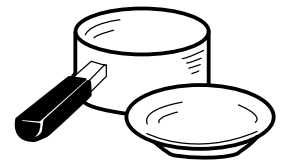

- フッ素樹脂加工を施したフライパンなどで、表面に傷やはがれのあるもの
⇒コーティングがはがれることがあります。



- 木製の食器、はしなど
⇒ひび割れや膨張を起こします。

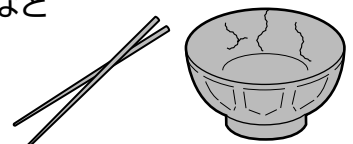

- 食器洗い乾燥機は弱アルカリ性の洗剤（重曹含む）を使用して、60～80℃のお湯で洗いますので（低温コースを除きます。）、洗うものによっては変色する場合がありますので注意してください。

食器の入れかた

※「クリーンキープコース」ではプラズマクラスターと送風ファンによる運転なので、上記の食器でもお使いいただけます。

間違った食器の入れかたの例

よく洗えなかったり、乾燥できなくなりますが、このような入れかたは避けてください。

食器を重ねて入れないようにしてください。タワーノズルに食器がかぶさらないようにしてください。

食器類が水槽内からはみ出ないように入れてください。

(おたま・さいばし・コップ・大皿など)

- ドアを閉めるときに本体に当たり、割れるおそれがあります。
- 無理に閉めると、水漏れ・破損などの原因になります。
- ドアが閉まっても、水槽内からはみ出していると、途中で運転を停止する場合があります。

小物食器、軽い食器は、落下するおそれがあります。

万一、ヒーターの上に落ちた場合、発煙するおそれがあります。

食器類が落ちたら、必ず拾ってください。

※水が出ていないときは、タワーノズルが下がっています。

小物の先などが、かごからはみ出さないように入れてください。タワーノズル、回転ノズルに当たらないようにしてください。

⚠ 注意

■ 食器は食器かごに無理やり入れない
食器かごのコーティングがはがれたり、かごが変形するおそれがあります。

お願い

ガラス食器は水槽の給水口付近の下かごに入れしないでください。

- ひび割れなどの原因になります。

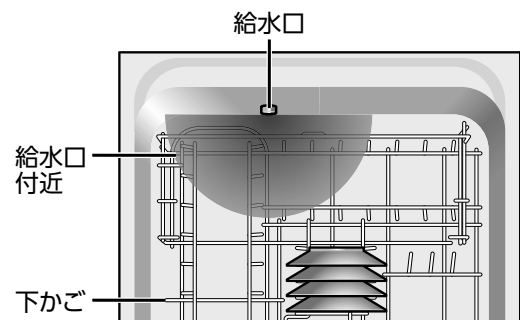

仕上がりが悪いと思ったら

洗い上がりが悪い

洗えてないものがある場合

- 食器を重ねて入れたり、タワーノズルに食器がかぶさっていませんか。
- 食器がかごの底からはみ出して回転ノズルの回転を止めていませんか。☞ 19ページ

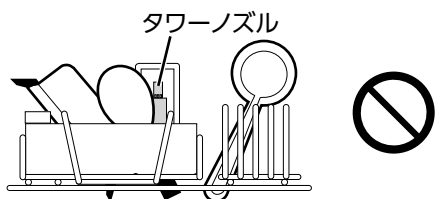

食器が黄色く、または薄黒く なってくる場合

- 水に含まれている鉄分あるいは茶しぶなどのためです。時どきは食器をこすって洗ってください。
※茶しぶなどは40～50℃のお湯に酸素系漂白剤を溶かし約30分位浸した後洗い流してください。

ときどき
手洗いを



ガラス製食器が白くくもる場合

- 表面に小さな傷のついたガラス食器類を高温の洗浄水で洗うと、まれに白くくもることがあります。異常ではありません。
- クリスタル製食器は入れないでください。

その他洗い上がりが悪いと 思われる場合

- ノズルが目づまりしていませんか。
- 残菜フィルターが目づまりしていませんか。
- 焼きつき、焼けこげなどのあるものをそのまま入れていませんか。
- 重曹（または専用洗剤）を入れ忘れしたり、重曹（または専用洗剤）以外の洗剤を使用していませんか。

乾燥仕上がりが悪い

食器類に水滴の跡が残る場合

- 洗剤やすすぎ不足のせいではなく、水に含まれているミネラル分のためです。異常ではありません。ときどきは、食器をこすって洗ってください。



糸底部の残水

- 食器の底部に水滴が若干残ることがありますが、異常ではありません。

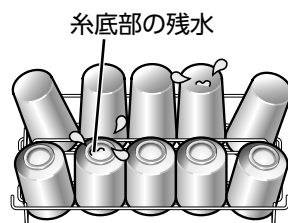

「スピーディ」コースで運転して 乾きが悪い場合

- 再度「乾燥のみ」コースで運転をしてください。

「乾燥のみ」コースで運転して 乾きが悪い場合

- 食器の材質（プラスチック、木製など）、手洗った水の温度、食器を入れた時の水の切り具合などで乾きが悪い場合があります。食器の水をしっかりと切る、または、乾燥時間を長くするなどして、再度「乾燥のみ」コースで運転をしてください。

水槽内に水滴が残る

- 水槽内に水滴が残ることがありますが、異常ではありません。
- 残菜フィルターの下に水が残りますが異常ではありません。

お願い

食器の入れかたや形状によっては、水滴が残ることがあります。この場合は、乾燥時間の延長をおすすめします。乾燥時間の変更あるいはコースの選択については ☞ 11、22ページ

仕上がりが悪いと思ったら

設定を変える

- 選択した内容は次回運転時に反映されます。ただし、重曹／洗剤のどちらか選択された洗浄モードで記憶します。
- コースを選択した後に、必要に応じて設定内容を変更できます。☞ 7ページ

プラズマクラスター ☞ 5ページ

- コースを選択した後、「プラズマクラスター」ボタンを押し、「入」「切」を選択します。

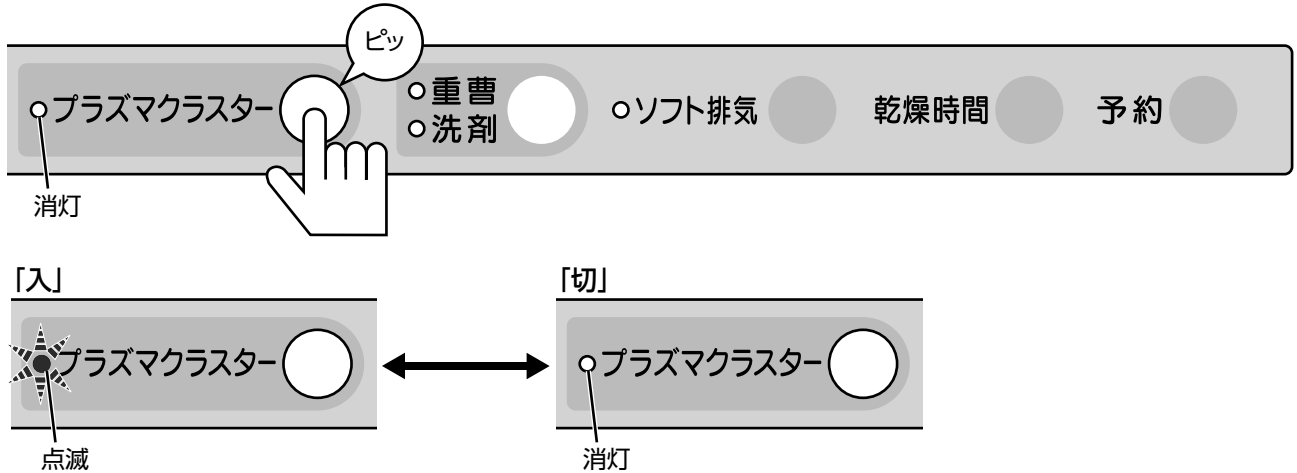

- 初期設定は「入」にしてあります。
※ 「クリーンキープ」を選択した場合は、「プラズマクラスター」が自動で「入」になります。

ソフト排気 ☞ 6ページ

- コースを選択した後、「ソフト排気」ボタンを押し「切」「入」を選択します。

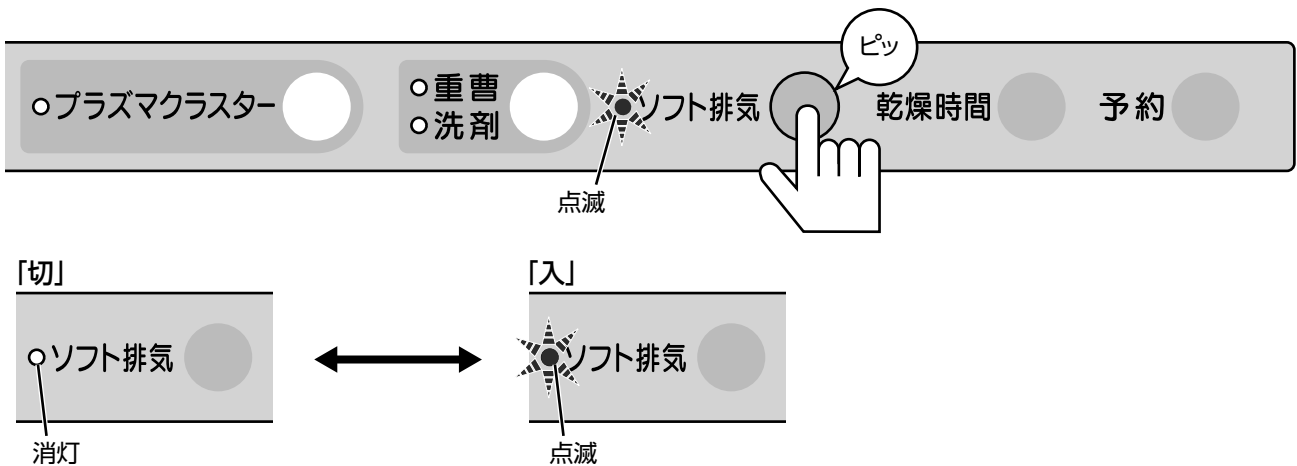

- 初期設定は「切」にしてあります。
- 選択したソフト排気設定の「切」「入」は記憶され、次回運転時に反映されます。
※ 水槽内の温度上昇を抑えて運転しますので、乾燥時間が長くなります。(約 25 分)

乾燥時間 5 ページ

- コースを選択した後、「乾燥時間」ボタンを押して乾燥時間を選択します。

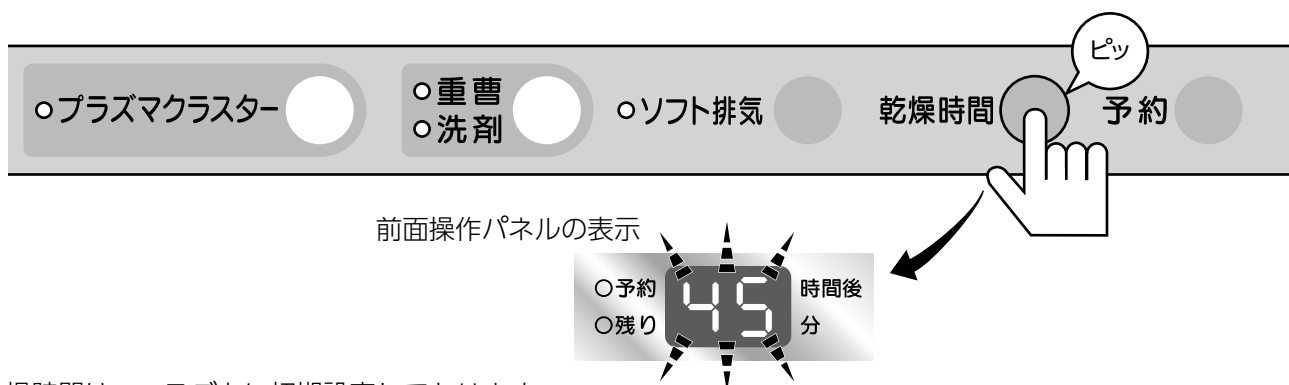

- 乾燥時間はコースごとに初期設定してあります。
初期設定の乾燥時間

| コース | 標準 | スピーディ | 強力(高温) | 低温 | サイレント | 乾燥のみ |
|------|-----|-------|--------|-----|-------|------|
| 乾燥時間 | 45分 | 25分 | 45分 | 60分 | 45分 | 90分 |

- 「乾燥時間」ボタンを押すと現在のコースの乾燥時間が表示され、その後1回押すごとに乾燥時間が切り替わります。

ソフト排気設定が「切」の場合

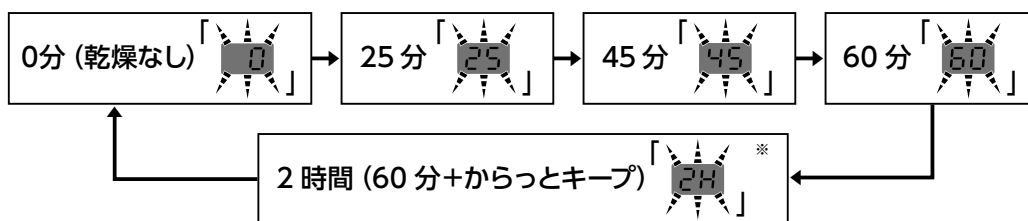

ソフト排気設定が「入」の場合

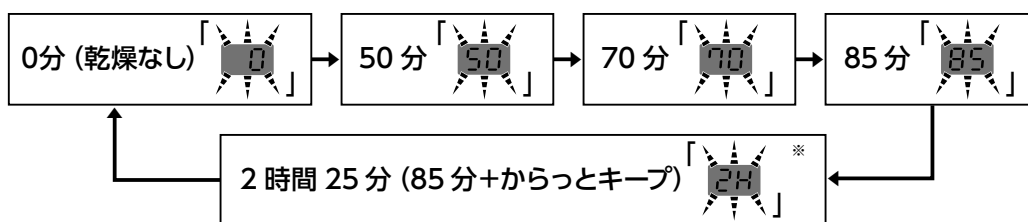

乾燥のみコースの場合

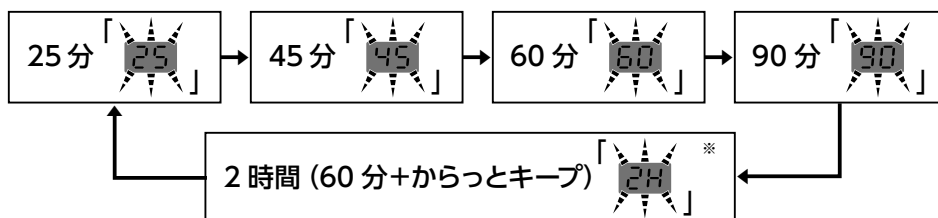

- 選んだ乾燥時間はコースごとに記憶されます。
(ただし、重曹/洗剤の洗浄モードごとに記憶することはできません。)
※ヒーターを使用する乾燥の後に、からっとキープを行います。
からっとキープは送風と停止を繰り返して運転し、乾燥をします。
ヒーターによる温風を使わないので、水槽の中や食器などに露が残ったり、水槽ににおいが残ったりすることをおさえます。

ワンポイント

からっとキープの運転経費は約4.4円※です。
※消費電力量約0.2kWh(2時間運転)、電気料金22円/kWh(家電公取協調べ)で算出した場合。(税込み)

お手入れする

水槽内

月 1 回は庫内洗浄を行ってください。

庫内洗浄をする

1. 基本の庫内洗浄

①食酢、またはレモン汁かクエン酸を水槽内に入れます。
※量の目安は、食酢、レモン汁は 50cc、クエン酸は 5g です。汚れがひどい場合は、約 2 倍の量を入れてください。

②電源を「入」にします。

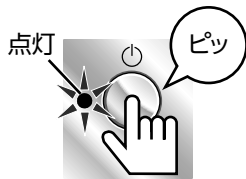

③運転コースを「標準」コースまたは「強力（高温）」コースにします。

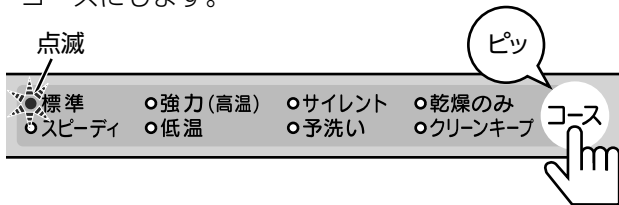

④洗浄モードを「重曹」にします。

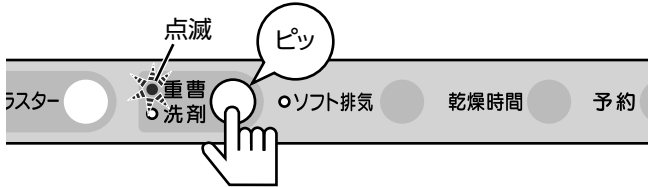

⑤必要に応じてソフト排気設定の「切」「入」、乾燥時間を変更します。

※予約運転は設定しないでください。

⑥ドアを閉めます。

⑦スタート/一時停止ボタンを押して庫内洗浄を始めます。

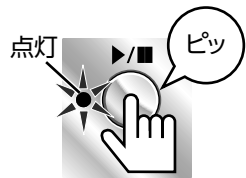

⑧運転が終了すると、庫内洗浄が完了します。

※プラズマクラスターを停止したい場合、「電源」ボタンを約 1 秒押してください。

お願い

市販の『食器洗い機徹底洗浄中』などを使用する場合は、『食器洗い機徹底洗浄中』などの取扱説明書に従って、庫内洗浄を実施してください。また、洗浄モードは「洗剤」を選択してください。

2. 汚れが落ちないとき

●食器かごや回転ノズル・タワーノズルをはずしてお手入れしてください。

①食器かごの前部を持ち上げて食器かごを取りはずします。

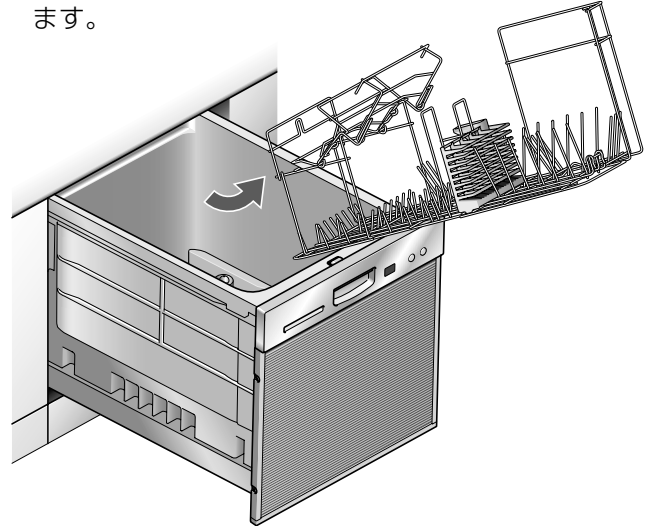

②回転ノズル・タワーノズルをはずします。

回転ノズルの中央を持って、上に引き抜いてください。

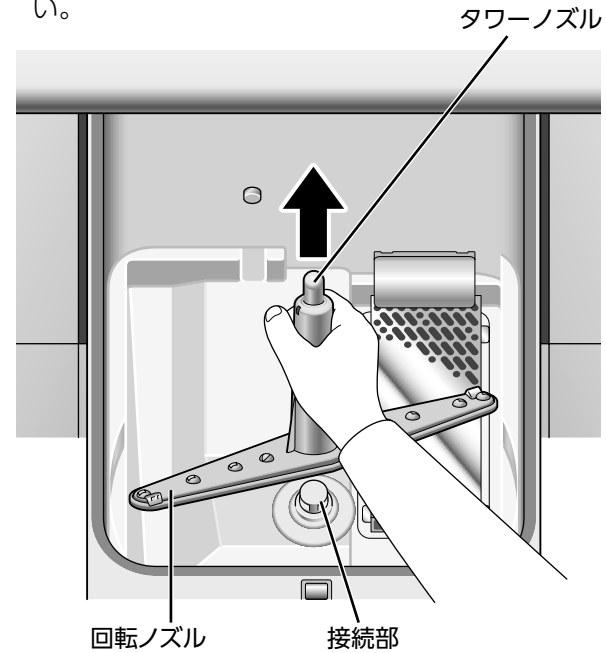

③水槽内をよく絞ったやわらかい布でふきます。

④回転ノズルとタワーノズルを水洗いして異物を落とします。

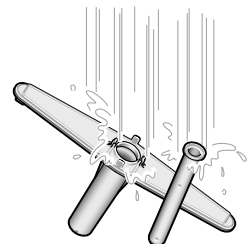

- ⑤回転ノズル・タワーノズルを取り付けます。
タワーノズルを回転ノズルの中に入れ、回転ノズルの接続部に押し込みます。回転ノズル・タワーノズルが手で軽く回ることを確認してください。
- ⑥食器かごの後部を先に水槽に入れるようにして取り付けます。
※小物入れは、洗剤投入口が右側になるように取り付けます。

お願い

- 水槽のふちに異物の付着、傷がないことを確認してください。また、汚れがつきやすいのでお手入れを念入りに行ってください。
- プラズマクラスターは、水槽内に付着したカビ菌の除去効果がありません。カビはきれいに取ってください。

上かごがはずれたとき

- ①下図を参考して、カゴ上 A、B、C を組み立てます。

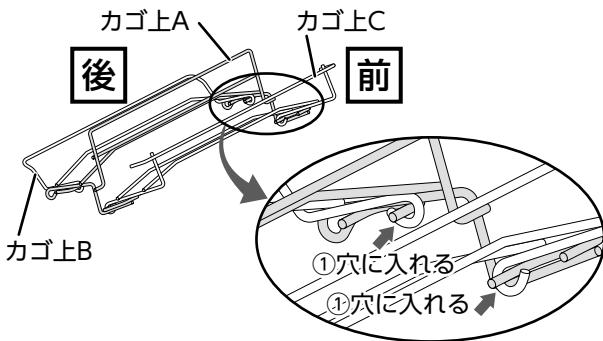

- ②下図を参考して、カゴ上 A、B、C を、食器カゴ本体に取り付けます。

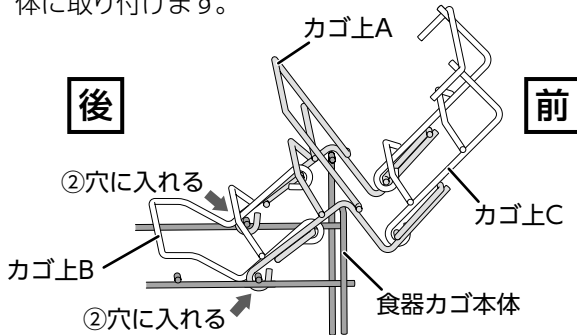

ヒーターカバーがはずれたとき

下図を参考して、ヒーターカバーのツメ3カ所を遮熱板の引掛部へ差し込んでください。

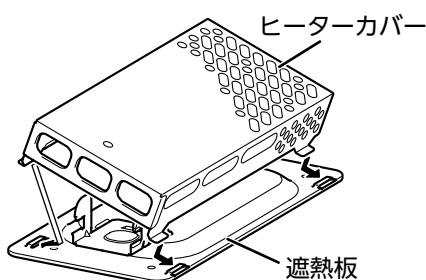

本体の表面

- よく絞ったやわらかい布でふいてください。
※化学ぞうきんをご使用の際は、その注意書に従ってください。

お願い

- ベンジン、シンナー、クレンザー、ワックス、弱アルカリ性洗剤、殺虫剤などは使用しないでください。(塗装やプラスチック部分の傷、変色の原因になります。)
- 機器本体には安全に関する注意ラベルが貼ってあります。汚れて読めなくなったときは、やわらかい布などで汚れをふき取ってください。また、お手入れの際には、はがれないようご注意ください。万一、はがれた場合は、お買い上げの販売店、または当社の支社・支店・営業所・出張所で新しいラベルを再購入のうえ、貼り替えてください。



お手入れする

長期間使用しなかったときは

- 「予洗い」コースで水槽内を水洗いしたのちご使用ください。
- ※2日以上、機器を使用しない場合は、食器を必ず取り出し、残菜は必ず捨てて、残菜フィルターを洗ってください。カビなどの繁殖のおそれがあります。

よくあるご質問

| | ご質問 | こうしてください | 参照ページ |
|-------------------------------|--|--|------------------------|
| 機 器 本 体 | 運転しない | 調べてみると故障ではない場合がよくあります。修理を依頼する前に、もう一度チェックしてください。 ●電源プラグがコンセントにしっかり差し込まれていますか。 ●ご家庭のヒューズやブレーカーが切れていませんか。 ●停電していませんか。 ●「電源」、「スタート/一時停止」ボタンを押しましたか。 ●ドアが確実に閉まっていますか。 それでも直らない場合は、すぐに電源を「切」にして、お買い上げの販売店にご連絡ください。 | 34 |
| | 運転が終了しない | プラズマクラスター運転をしていませんか。 ⇒「電源」ボタンを約1秒押し、電源を「切」にしてください。 | 13 |
| | 給水しない | 調べてみると故障ではない場合がよくあります。修理を依頼する前に、もう一度チェックしてください。 ●止水栓が閉まっていますか。 ●断水していませんか。 ●水道管が凍結していませんか。 それでも直らない場合は、すぐに電源を「切」にして、お買い上げの販売店にご連絡ください。 | 34 |
| | ブレーカーが何度も作動する 異常音がする 正しい操作をしてもエラー表示が何度も表示される | すぐに電源を「切」にして、お買い上げの販売店にご連絡ください。 | 34 |
| | 運転がスタートすると給湯した後すぐに排水する | 配管中の水を捨てるためです。 冷水の排水行程（最初から最適な給湯温度でお湯を供給し、短時間で食器の洗浄を行うため、配管中にたまった冷たい水を排水する行程）を設定した場合は、この動作を行います。 | 9 |
| | ドアが引き出せない | まな板やさいばし・なべなどが水槽内に引っかかっています。無理に開けようとせずにお買い上げの販売店にご連絡ください。 | 34 |
| | プラスチック食器がヒーターに落下し、固着した | すぐに電源を「切」にして、お買い上げの販売店にご連絡ください。 | 34 |
| | 運転時間が長い | 給水圧が低い場合や、給湯配管にしている給水温度が低い場合は運転時間が長かかります。設定温度を60℃にしてください。 | 9 |
| | 洗浄音がしなくなることがある | 洗浄中、約4分ごとに数秒間運転が止まることがありますが異常ではありません。 | — |
| | 仕 上 が り が 悪 い | 洗い上がりが悪い (ガラス製食器が白くもる など) | 「仕上がりが悪いと思ったら」をご覧ください。 |
| 乾燥仕上がりが悪い (食器や小物に水滴が残る など) | | 食器や小物の種類、形状などによっては水滴が残る場合があります。 また、食器の入れかた(食器が重なった場合)によっては、温風が当たらないため水滴が残る場合があります。 | 20 |

| | ご質問 | こうしてください | 参照ページ |
|--------|----------------|--|-------|
| においがする | 乾燥時のにおい | 油分がヒーターカバーに付いた場合は、熱が加わるとにおいがします。 ⇒重曹（または専用洗剤）を多めに入れてください。 | — |
| | 排水溝のようなにおい | 長期間使用しなかった場合や「乾燥」のみ運転を繰り返すと、排水ホース内の水が蒸発することにより、異臭を放つことがあります。 ⇒「予洗い」コースを運転してください。 | — |
| | 魚などのにおい | 青魚（いわし、さばなど）やカレーなどのにおいがきついものを洗淨しますと、食器ににおいが移ることがあります。 ⇒あらかじめ食器に付着した魚の皮などは取り除いてから洗淨してください。 ⇒洗淨後は残菜フィルターを洗ってください。 | 14 |
| | 樹脂やゴムのようなにおい | ご購入後、しばらくはご使用中に機器（ゴムや樹脂）のにおいがすることがありますがお使いになるうちに少なくなります。 多少においが残る場合もありますが、ご使用上は問題ありません。 | — |
| その他 | 水道・機器内部が凍結した | ①電源を「入」にして「乾燥のみ」コースを1、2回運転してください。 ※長期間使用せずに凍結した場合は、解冻に時間がかかる場合があります。 ②解冻後電源を「入」にし、「予洗い」コースで給水・排水および洗い運転ができることを確認してください。 上記処置を行っても解冻しない（給水しない）場合は、水道管が凍結しているおそれがあります。その場合、給水通路部品が損傷していることがありますので、お買い上げの販売店にご連絡ください。（水漏れのおそれが考えられます。） | 34 |
| | 使用中に停電した | 停電が回復したら、基本の操作 1 からやり直してください。 ※標準・スピーディ・強力（高温）・低温・サイレントコースを運転中の場合は、重曹（または専用洗剤）を再度入れ直してください。 | 10 |
| | 使用中に断水した | ①使用中に断水した場合は電源を「切」にして運転を中止してください。 ②断水が回復してから使用するときは、まず他の蛇口からごった水を流してください。 ③基本の操作 1 からやり直してください。 | 10 |
| | 使用中にブレーカーが作動した | ブレーカーを復帰させたら、基本の操作 1 からやり直してください。 ※標準・スピーディ・強力（高温）・低温・サイレントコースを運転中の場合は、重曹（または専用洗剤）を再度入れ直してください。 | 10 |
| | 洗えない食器があるか？ | 食器洗い乾燥機では洗えないものがあります。 「食器の入れかた」をご覧ください。 | 18 |

ブザーが鳴ってこんな表示が出たら

ブザーが鳴ってこんな表示が出たら

| ブザー音 | 前面操作パネル | 上面操作パネル | 原因 |
|----------|---------|--|--|
| ピー 3回 | 01 | <input checked="" type="checkbox"/> 標準 <input checked="" type="checkbox"/> 強力(高温) <input type="checkbox"/> サイレント <input type="checkbox"/> 乾燥のみ <input checked="" type="checkbox"/> スピーディ <input type="checkbox"/> 低温 <input type="checkbox"/> 予洗い <input type="checkbox"/> クリーンキープ | ドアスイッチの故障 運転終了後、ドアを開けずに再運転した。 (この場合は、故障ではありません。) |
| | 17 | <input type="checkbox"/> 標準 <input type="checkbox"/> 強力(高温) <input type="checkbox"/> サイレント <input checked="" type="checkbox"/> 乾燥のみ <input type="checkbox"/> スピーディ <input checked="" type="checkbox"/> 低温 <input checked="" type="checkbox"/> 予洗い <input type="checkbox"/> クリーンキープ | 本体内の水通路の接続部から水漏れしている。 台所用液体洗剤の誤使用 |
| | 26 | <input checked="" type="checkbox"/> 標準 <input checked="" type="checkbox"/> 強力(高温) <input type="checkbox"/> サイレント <input checked="" type="checkbox"/> 乾燥のみ <input type="checkbox"/> スピーディ <input checked="" type="checkbox"/> 低温 <input type="checkbox"/> 予洗い <input type="checkbox"/> クリーンキープ | 本体内に泡がたまっている。 台所用液体洗剤の誤使用 |
| | 56 | <input checked="" type="checkbox"/> 標準 <input type="checkbox"/> 強力(高温) <input type="checkbox"/> サイレント <input checked="" type="checkbox"/> 乾燥のみ <input type="checkbox"/> スピーディ <input type="checkbox"/> 低温 <input checked="" type="checkbox"/> 予洗い <input type="checkbox"/> クリーンキープ | 止水栓の開き不足 断水 凍結 |
| | | <input checked="" type="checkbox"/> 標準 <input type="checkbox"/> 強力(高温) <input type="checkbox"/> サイレント <input type="checkbox"/> 乾燥のみ <input checked="" type="checkbox"/> スピーディ <input checked="" type="checkbox"/> 低温 <input type="checkbox"/> 予洗い <input type="checkbox"/> クリーンキープ | 水が給水され続けている。 |
| | 60 | <input checked="" type="checkbox"/> 標準 <input checked="" type="checkbox"/> 強力(高温) <input type="checkbox"/> サイレント <input checked="" type="checkbox"/> 乾燥のみ <input type="checkbox"/> スピーディ <input type="checkbox"/> 低温 <input type="checkbox"/> 予洗い <input type="checkbox"/> クリーンキープ | 残菜フィルターの目づまり。 |
| | 70 | <input checked="" type="checkbox"/> 標準 <input type="checkbox"/> 強力(高温) <input type="checkbox"/> サイレント <input checked="" type="checkbox"/> 乾燥のみ <input type="checkbox"/> スピーディ <input type="checkbox"/> 低温 <input checked="" type="checkbox"/> 予洗い <input type="checkbox"/> クリーンキープ | 電気系統が故障している。 |
| | 上記以外の表示 | | 上記以外の異常 |

以下の表示は器具の故障ではありません。

| ブザー音 | 前面操作パネル | 上面操作パネル | 原因 |
|----------|---------|--|--|
| ピッ 5回 | (表示なし) | すべてのランプが点滅 <input checked="" type="checkbox"/> 標準 <input checked="" type="checkbox"/> 強力(高温) <input checked="" type="checkbox"/> サイレント <input checked="" type="checkbox"/> 乾燥のみ <input checked="" type="checkbox"/> スピーディ <input checked="" type="checkbox"/> 低温 <input checked="" type="checkbox"/> 予洗い <input checked="" type="checkbox"/> クリーンキープ | ドアが完全に閉まっていないときに「スタート／一時停止」ボタンを押した。 水槽蓋が完全に閉まっていない。 |
| ピー 1回 | 88 | <input checked="" type="checkbox"/> 標準 <input checked="" type="checkbox"/> 強力(高温) <input checked="" type="checkbox"/> サイレント <input checked="" type="checkbox"/> 乾燥のみ <input checked="" type="checkbox"/> スピーディ <input checked="" type="checkbox"/> 低温 <input checked="" type="checkbox"/> 予洗い <input checked="" type="checkbox"/> クリーンキープ | 点検実施時期のお知らせ |

この機器には安全装置が作動したときのお知らせ機能がついています。
 使用中に機器が停止したら安全装置が作動していないか調べてください。
 ※安全装置作動時は、表示部の数字でもその内容を表示します。

○ 消灯



点滅



点灯

| 処置方法 | 参照ページ |
|--|-------|
| 修理が必要です。お買い上げの販売店にご連絡ください。 | 34 |
| ドアを開けてから、再運転してください。 | 10 |
| 水漏れのおそれがあります。至急、お買い上げの販売店にご連絡ください。機器の止水栓または、水道の元栓を閉めてください。(止水栓の位置は下図をご覧ください。) ※ブレーカーは「切」にしないでください。また、電源プラグを抜かないでください。 | 1,34 |
| 台所用液体洗剤は少量でも使わないでください。また前処理で使用した場合は食器を必ず、すすいでから入れてください。 | 10 |
| 電源をいったん「切」にしてから、再運転してください。この操作をしても直らない場合は修理が必要です。お買い上げの販売店にご連絡ください。 | 34 |
| 台所用液体洗剤は少量でも使わないでください。また前処理で使用した場合は食器を必ず、すすいでから入れてください。 | 10 |
| <p>断水および凍結の場合は「よくあるご質問」をご覧ください。 初めてご使用の場合や水抜き作業をされた場合は、止水栓の開き忘れの可能性が高いので、右図を参考にして止水栓を開けてください。止水栓の位置など不明な場合は、お買い上げの販売店にご連絡ください。</p> <div style="display: flex; align-items: center;"> <div style="margin-right: 20px;"> <p>■参考図</p> </div> <div> <p>引き出しをはずす</p> </div> <div style="margin-left: 20px;"> <p>止水栓を操作する</p> </div> </div> | 25,26 |
| 水漏れのおそれがあります。至急、お買い上げの販売店にご連絡ください。機器の止水栓または、水道の元栓を閉めてください。(止水栓の位置は上図をご覧ください。) ※ブレーカーは「切」にしないでください。また、電源プラグを抜かないでください。 | 1,34 |
| フィルターを掃除し、再運転してください。この操作をしても直らない場合は修理が必要です。お買い上げの販売店にご連絡ください。 | 14,34 |
| 修理が必要です。お買い上げの販売店にご連絡ください。 | 34 |
| 修理が必要です。お買い上げの販売店にご連絡ください。 | 34 |

ブザーが鳴ってこんな表示が出たら

| 処置方法 | 参照ページ |
|--|-------|
| ドアを完全に閉めてから再度「スタート／一時停止」ボタンを押してください。 | 16,19 |
| ドアを開けて、水槽内に規定よりも大きな皿や背の高いコップなどを入れていないか確認してください。上記以外の場合は修理が必要です。お買い上げの販売店にご連絡ください。 | |
| 使用期間が10年を超えました。点検を依頼してください。 電源ボタン以外のボタンを押して、解除してから使用してください。(点検を実施するまで、電源を「入」にすると表示されます。)詳しくは「長期使用製品安全点検制度に関するお願い」をご覧ください。 | 30~33 |

交換部品・別売品のご紹介／仕様

交換部品(お客様にて取り替え可能な消耗部品)・別売品

- 消耗部品は傷んできたら交換してください。お求めの場合は、当社消耗部品・お手入れ品の販売サイト R.STYLE (<http://www.rinnai-style.jp/>) または、お買い上げの販売店にてお求めください。

| 部 品 名 | | 希望小売価格(税込) | 部 品 コ ー ド |
|------------------|----------------------|-------------------|-----------------------------|
| 交 換 部 品 | 食器カゴ | 食器カゴ本体 | 098-2592000 |
| | | カゴ上 A | 098-2603000 |
| | | カゴ上 B | 098-2601000 |
| | | カゴ上 C | 098-2602000 |
| | | 大皿カゴ | 098-2591000 |
| | 残菜フィルター | 017-0114000 | |
| 小物入れ | | 073-060-000 | |
| 部 品 名 | | 希望小売価格(税込) | |
| 別 売 品 | 専用洗剤 | フィニッシュパウダー (700g) | 別売品は全国のスーパーなどでもお買い求めいただけます。 |
| | | フィニッシュパウダー詰替え | |
| | 重曹 (350g) | | |
| | クエン酸 (300g) | | |
| | 食器洗い機徹底洗浄中 (庫内クリーナー) | | |

- 2012年8月現在の価格です。価格・仕様は、変更される場合があります。あらかじめご了承ください。
- 当交換部品・お手入れ品の販売サイト (R.STYLE) では、上記以外の消耗部品やお手入れ品などを幅広く取り扱っております。本製品の交換部品は、お客様自身でお取り替えできる部品が対象です。
- 下記サイトにて、フィニッシュパウダー以外の使用可能な専用洗剤を確認できます。
<http://www.rinnai-style.jp/senzai>



当社製品の消耗部品・お手入れ品をインターネット販売サイトよりご注文いただけます。
<http://www.rinnai-style.jp/>

仕 様

| | | | | | |
|--------|--|-----------------|--|-------------|---|
| 電源電圧 | AC100V | 質 量 | 21.5 kg | 庫内容積 | 42 ℓ |
| 周 波 数 | 50Hz - 60Hz | 使用水量 (標準コース) | 約14ℓ(重曹洗浄モード時) 約11ℓ(専用洗剤洗浄モード時) | 標準収納 容 量 | 大皿 6点 湯のみ・コップ 中ばち 6点 10点 小皿 6点 はし 6組 茶わん 6点 スプーン 6点 吸物わん 6点 フォーク 6点 |
| 定格電流 | 9.3A | 水道水圧 | 0.03 ~ 1MPa (0.3 ~ 10 kg f/c m ²) | | |
| 消費電力 | 洗浄モータ 125W | 洗浄方式 | 回転ノズル噴射による 加熱洗浄方式 | | |
| | ヒーター 800W | | すすぎ方式 | ためすすぎ方式 | |
| 最大消費電力 | 925W | 乾燥方式 | ヒーターとファンによる 強制排気乾燥 | 付 属 品 | 重曹、専用洗剤 |
| 外形寸法 | (幅) 448 mm × (奥行) 620.5 mm × (高さ) 450 mm | | | | |

- 電源プラグを差し込んだ状態では電子回路を作動させるため、約 1W 電力を消費しております。

長期使用製品安全点検制度に関するお願い

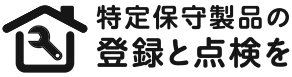

長期使用製品安全点検制度について

- 長期使用製品安全点検制度とは「消費生活用製品のうち、長期間の使用に伴い生ずる劣化（経年劣化）により安全上支障が生じ、一般消費者の生命または身体に対して特に重大な危害を及ぼすおそれが多いと認められる製品の経年劣化による重大事故を未然に防止するため、消費者による点検その他の保守を適切に支援する制度」です。

特定保守製品について

- この機器は消費生活用製品安全法（消安法）で指定された特定保守製品です。
- 特定保守製品とは「消費生活用製品のうち、長期間の使用に伴い生ずる劣化（経年劣化）により安全上支障が生じ、一般消費者の生命または身体に対して特に重大な危害を及ぼすおそれが多いと認められる製品であって、使用状況などからみてその適切な保守を促進することが適当なもの（消安法第2条第4項）」として指定された製品です。

点検（有償）について

- 特定保守製品は、経年劣化による重大事故を防止するため、製品ごとに設定された点検期間中に法定の点検を受けることが製品の所有者の責務として求められています（消安法第32条の14）。この機器に表示してある点検期間になったら、忘れずに点検を受けてください。なお、法定の点検後も機器を使用する場合は、点検の総合判定に基づいた点検時期（点検員が点検時にお知らせします）に再度点検を受けることが、この機器を安全にお使いいただくために必要となりますのでご注意ください。
- 上記点検は、点検の基準に機器が適合しているかどうかを確認するものであって、その後の安全を担保するものではありません。

機器への表示について

- 特定保守製品には、機器本体に特定保守製品・型式・特定製造事業者等名・製造年月・設計標準使用期間・点検期間・問合せ連絡先を表示することになっています。機器に各項目が表示されていますので、確認してください。

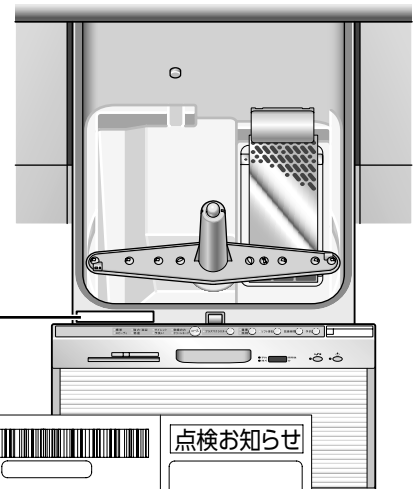

| | | | | | |
|--------|----------------------------------|------------|--|--|--------|
| 特定保守製品 | 型式： <input type="text"/> | 特定製造事業者名 | 製造番号： <input type="text"/> | | 点検お知らせ |
| | 特定製造事業者等名： <input type="text"/> | | 製造年月： <input type="text"/> 年 <input type="text"/> 月 | | |
| | 設計標準使用期間： <input type="text"/> 年 | | 点検期間： <input type="text"/> 年 <input type="text"/> 月～ <input type="text"/> 年 <input type="text"/> 月 | | |
| | | | 問合せ連絡先： <input type="text"/> | | |
| 住所 | 連絡先事業者および部署名 | 問合せ連絡先電話番号 | 点検連絡先電話番号 | | |

長期使用製品安全点検制度に関するお願い

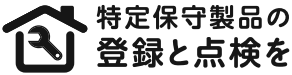

特定保守製品の
登録と点検を

所有者登録について

- 特定保守製品の所有者は、この機器の製造事業者が法定の所有者登録をすることが求められています（消安法第 32 条の 8 第 1 項）。同梱の「所有者票」に記載して投函またはインターネットでご登録ください。聞き間違いなどによる誤登録を防ぐため、電話による登録は受け付けておりませんのでご了承ください。また、**引っ越しなどで住所が変わった場合や所有者が変わった場合など所有者登録の内容に変更が生じた場合には、速やかに登録内容を変更することが求められています（同第 2 項）。速やかにリンナイ(株) 製品点検センターまでご連絡ください。登録内容の変更を行わないと点検の通知が届かなくなりますので、必ずお知らせください。**

リンナイ(株) 製品点検センター フリーダイヤル：0120 - 493 - 110

- 販売事業者（特定保守製品取引事業者・販売店）は、お客様から所有者登録のための所有者情報のご提供を受けた場合、所有者票を送付するなどの方法でこの製品の製造事業者へ所有者情報を提供することになっています。
- 所有者登録いただいた情報は消安法・個人情報保護法および当社規程により適切な安全対策のもとに管理し、リコール等製品安全に関する重要なお知らせや、点検の通知・適切な保守・点検の実施以外には使用いたしません。

■所有者登録の方法

- ・所有者票（返信ハガキ）でのご登録
所有者票に記載して投函してください。
紛失などにより所有者票が手元にない場合は、リンナイ(株) 製品点検センターまでご連絡ください。

リンナイ(株) 製品点検センター フリーダイヤル：0120 - 493 - 110

- ・インターネットでのご登録
下記アドレスにアクセスし、画面の案内に従って登録してください。
<https://user.rinnai.co.jp/>

点検の通知について

- この機器の所有者は製造事業者から点検期間の始まる時期に法定の点検通知を受けることになっています。
- 所有者登録をしていただいた方に、点検期間の始まる時期に法定の点検通知をいたします（消安法第 32 条の 12）。

設計標準使用期間について

- この機器は、設計標準使用期間^{*}を 10 年と算定しており、適切な点検を行わずにこの期間を超えて使用すると、経年劣化による発火、けがなどのおそれがあります。
- この機器は一般家庭用です。業務用など、多頻度・長時間のご使用は、設計標準使用期間より早く経年劣化を起し、重大事故となるおそれがありますので、このようなご使用はおやめください。

※設計標準使用期間とは、標準的な使用条件（「設計標準使用期間の算定の根拠について」をご覧ください。P.32 ページ）で適切な取扱いで使用し、適切な維持管理が行われた場合に、安全上支障なく使用することができる標準的な期間として設計上設定される期間で、機器ごとに設定されるものです（消安法第 32 条の 3）。**無償保証期間とは異なるもの**ですのでご注意ください。

設計標準使用期間の算定の根拠について

- 設計標準使用期間とは、下記に示す使用条件で本来の用途に従って、標準的な使用条件で使用した場合に、安全に使用することのできる期間として、設定した期間です。

標準使用条件

| | | |
|-------------|---------------------------------------|------------------|
| 環境条件 | 電 圧 | 100V |
| | 周 波 数 | 50Hz - 60Hz |
| | 気 温 ・ 湿 度 | 20℃ ・ 65% |
| | 設 置 | 設置説明書に基づく適正な設置 |
| 負 荷 条 件 | 食 器 | 6人分 |
| | 運 転 コ ー ス | 重曹洗浄モード・標準コース |
| | 給 水 圧 力 | 0.03 ~ 1MPa |
| | 給 水 ・ 給 湯 | 5℃ ~ 60℃ |
| 想 定 時 間 | 1日の使用回数 | 2回 |
| | 1回の使用時間 | 約 132分 (水温 20℃時) |
| | 1年の使用日数 | 365日 |
| 取 扱 維 持 管 理 | 取扱説明書に記載された通常の使用方法、お手入れ、点検・修理が行なわれている | |

※標準的な使用条件は、「日本工業規格 JIS C 9920-1の設計標準使用期間を設定するための標準使用条件」にて定められています。

※使用頻度、使用環境、設置条件が上記標準的な使用条件と異なる場合、または本来の目的以外の方法で使用された場合は記載の設定標準使用期間よりも短い期間で経年劣化が起きる可能性があります。

※設計標準使用期間は製品を保証する期間ではありません。

点検の期間について

- この機器の点検期間は、機器の水槽上面ラベルに表示されています。「機器への表示について」をご覧ください。
(P.30ページ)
- この機器は、設計標準使用期間 (10年) の終期前後 1年間を点検期間として設定しています。

長期使用製品安全点検制度に関するお願い(つづき)

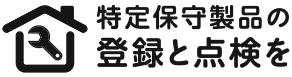

点検のお申し込み・お問い合わせ先

- この機器の点検のお申し込み・お問い合わせは、下記の連絡先へお願いします。

- リンナイ(株) 製品点検センター

フリーダイヤル：0120 - 493 - 110

受付時間/平日 9:00 ~ 17:30 ※土日・祝日など当社指定休日を除く。

- 点検料金について

点検費用はお客様にご負担いただくこととなります。点検料金については上記フリーダイヤルにご確認ください。ホームページでは点検料金に関するご案内をしております。また、点検の結果、整備・修理が必要となった場合は、別途、整備・修理費用が発生します。

- 点検事業所は下記になります。(電話番号は別添の「連絡先一覧表」をご覧ください)

北海道(札幌・旭川・函館・釧路・帯広・北見)/青森県(青森・八戸)/岩手県(盛岡)/秋田県(秋田)/宮城県(仙台)/山形県(山形・酒田)/福島県(福島・郡山・いわき)/新潟県(新潟・長岡・上越)/東京都(東京・多摩)/神奈川県(横浜・横浜北・厚木)/山梨県(山梨)/千葉県(千葉・松戸)/茨城県(水戸・土浦)/埼玉県(埼玉・所沢・越谷・熊谷)/群馬県(高崎・太田)/栃木県(宇都宮)/愛知県(愛知・岡崎・豊橋)/三重県(三重・四日市)/岐阜県(岐阜・東濃)/石川県(金沢)/富山県(富山)/福井県(福井)/長野県(松本・長野・上田)/静岡県(静岡・浜松・沼津)/大阪府(大阪)/奈良県(奈良)/和歌山県(和歌山・田辺)/京都府(京都・福知山)/滋賀県(滋賀)/兵庫県(神戸・姫路)/広島県(広島・福山)/岡山県(岡山)/山口県(山口)/鳥取県(米子・鳥取)/島根県(米子にて担当)/香川県(高松)/高知県(高知)/徳島県(徳島)/愛媛県(松山)/福岡県(福岡・北九州)/佐賀県(佐賀)/熊本県(熊本)/長崎県(長崎・佐世保)/大分県(大分)/鹿児島県(鹿児島)/宮崎県(宮崎)/沖縄県(沖縄)/その他全国のサービスショップ 147 社 (08.12 現在)

点検事業所については下記 URL からもご確認できます。

<http://www.rinnai.co.jp/safety/>

受付時間/平日 9:00 ~ 17:30 ※土日・祝日など当社指定休日を除く。

- 点検は弊社社員または弊社が認定した委託業者が行います。

部品の保有期間について

- この機器の部品の保有期間は下記になります。

| | 保有期間 | 部 品 名 |
|-------------|------|--|
| 整備用 部 品 | 11 年 | 点検後に安全上の問題が顕在化した部分について部品交換や補修などを行い、製品の調子や状態を整える行為に必要な部品です。 部品名：洗浄・排水ポンプ、乾燥ファンモーター、電子ユニット、ヒーター |
| 補修用 性能部品 | 6 年 | 機器の機能を維持するために必要となる部品です。 |

お手入れについて

- この機器を安全にお使いいただくために、お手入れを行ってください。
- お手入れのしかたについては 23・24 ページ

アフターサービス

アフターサービスについて

修理を 依頼されるときは

万一故障した場合は、もよりの販売店か営業所にご連絡ください。

●依頼される前にもう一度「よくあるご質問」をご確認ください。[P. 25 ~28 ページ]

お願い

それでも異常があるときは、使用をやめて電源を「切」にして、もよりの販売店か営業所にご連絡ください。異常のまま使用を続けると故障や感電・火災の原因になります。

●依頼される際には次のことをご連絡ください。

- ・ご住所、お名前、電話番号
- ・製品名、型式名、製造番号、お買い上げ日
- ・故障内容、状況（できるだけ詳しく）
- ・訪問希望日

●修理の際には製造番号の確認が必要になることがあります。

製造番号は水槽上面のラベルに表示してあります。(右図)

ここに表示して
あります

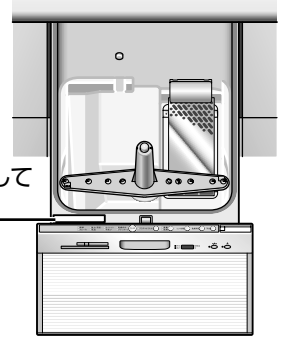

保証について

取扱説明書の裏表紙が保証書になっています。必ず「販売店、お買い上げ日」などの記入をお確かめいただき、保証内容をよくお読みのうえ、大切に保管してください。無料修理期間経過後の故障修理については、故障修理によって機能が持続できるときは、有料で修理いたします。保証期間は、お買い上げ日から1年間です。ただし、一般家庭以外に使用される場合は除きます。

補修用性能部品の 保有期間について

補修用性能部品保有期間は6年間となっています。(補修用性能部品とは、その製品の性能を維持するために必要な部品です。)

転居について

お願い

増改築、引っ越しなどで器具を取りはずしたり再据え付けする場合は、専門の技術が必要です。もよりの販売店か営業所にご相談ください。なお、この場合は取りはずしや再据え付けに必要な実費をいただくことになります。

お客様の 個人情報の 取扱いについて

●当社は、お客様よりお知らせいただいたお客様のお名前・ご住所・電話番号などの個人情報を、サービス活動および安全点検活動のために利用させていただく場合がございますのでご了承ください。

●当社は、機器の修理や点検業務を当社の協力会社に委託する場合、法令に基づく義務の履行または権限の行使のために必要な場合、その他正当な理由がある場合を除き、当社以外の第三者に個人情報を開示・提供はいたしません。

愛情点検



長年ご使用の食器洗い乾燥機の点検を！
こんな症状はありませんか？

- ご家庭のブレーカーが何度も作動する。
- 異常音がする。
- 正しい操作をしてもエラー表示が何度も表示される。
- その他の異常や不具合がある。

故障や事故の防止のため、使用を中止し電源スイッチを「切」にして、必ずもよりの販売店か営業所にご相談ください。なお、点検・修理に要する費用は販売店か営業所にご相談ください。

保証書

型式名

RKW-402GP

リンナイ 食器洗い乾燥機 保証書

この製品は厳密なる品質管理および検査を経てお届けしたものです。
本書は、お客様の正常な使用状態において万一故障した場合に、本書記載内容で無料修理を行うことをお約束するものです。

記

- 保証期間は、お買い上げの日から1年間とし、機器本体を対象とします。
保証期間中故障が発生した場合は、本書をご提示の上、お買い上げの販売店に修理をご依頼してください。
- ご転居の場合は、事前にお買い上げの販売店にご相談ください。
- ご贈答品などで本保証書に記入してあるお買い上げの販売店に修理をご依頼できない場合には、下記「連絡先」をご覧の上、お近くのリンナイ支社・支店・営業所・出張所にご相談ください。
- 本保証書は再発行いたしませんので大切に保存してください。
- 保証についての規定は下記をご覧ください。

見本

無料修理規定

- 取扱説明書、本体貼付ラベルなどの注意書に従った正常な使用状態で故障した場合には、お買い上げの販売店またはもよりの弊社窓口が無料修理いたします。
 - 保証期間内に故障して無料修理を受ける場合は、お買い上げの販売店にご依頼の上、出張修理に際して本書をご提示ください。
なお、離島および離島に準ずる遠隔地への出張修理を行った場合には、出張に要する実費を申し受けます。
 - 保証期間内でも次の場合には有料修理になります。
(イ) 使用上の誤りおよび不当な修理や改造による故障および損傷。
(ロ) お買い上げ後の取付場所の移動、落下などによる故障および損傷。
(ハ) 火災、水害、地震、落雷、その他の天災地変、公害や異常電圧による故障および損傷。
(ニ) 一般家庭以外（例えば、業務用の長時間使用、車両、船舶への搭載）に使用された場合の故障および損傷。
 - （ホ）本書の提示がない場合。
（ヘ）本書にお買い上げ年月日、販売店名の記入のない場合あるいは字句が書き替えられた場合。
4. 本書は日本国内においてのみ有効です。
This warranty is valid only in Japan
※この保証書は本書に明示した期間、条件のもとにおいて無料修理をお約束するものです。従ってこの保証書によって、保証書を発行している者（保証責任者）およびそれ以外の事業者に対するお客様の法律上の権利を制限するものではありません。保証期間経過後の修理などについてご不明の場合は、お買い上げの販売店または別添の「連絡先」一覧表をご覧の上、お近くのリンナイ支社・支店・営業所・出張所にお問い合わせください。
※保証期間経過後の修理、補修用性能部品の保有期間について詳しくは取扱説明書をご覧ください。

お買い上げ日および販売店名

| | | | | |
|--------|----|---|---|------|
| お買い上げ日 | 平成 | 年 | 月 | 日 |
| 販売店名 | | | | 抜者印 |
| 住所 | | | | |
| 電話番号 | | | | |
| 修理記録 | | | | |
| 年月日 | | | | 修理内容 |
| | | | | |
| | | | | |

お客様へ

この保証書をお受取りになるときに、お買い上げ日、販売店名、抜者印が記入してあることを確認してください。

リンナイ 株式会社

〒454-0802 名古屋市中央区福住町2番26号
TEL 代表 052 (361) 8211



保証書

食器洗い乾燥機 取扱説明書

製品についてのお問い合わせは

本社 ☎052(361)8211 〒454-0802 名古屋市中央区福住町2番26号
関東支社 ☎03(3471)9047 〒140-0002 東京都品川区東品川1-6-6
東京支店 ☎03(3471)9047 〒140-0002 東京都品川区東品川1-6-6
北関東支店 ☎048(667)4321 〒331-0811 さいたま市北区吉野町1丁目396-1
東関東支店 ☎043(273)3360 〒261-0026 千葉県美浜区幕張西2丁目7-1
南関東支店 ☎045(320)3051 〒221-0856 横浜市神奈川区三ツ沢上町4番10号
東北支社 ☎022(288)3251 〒984-0038 仙台市若林区伊在字東通20-1

北海道支店 ☎011(281)2506 〒060-0031 札幌市中央区北一条東2丁目
新潟支店 ☎025(247)6610 〒950-0864 新潟市東区紫竹2丁目1-74
中部支社 ☎052(363)8001 〒454-0802 名古屋市中央区福住町2番26号
関西支社 ☎06(6786)3612 〒550-0014 大阪市西区北堀江3丁目10番21号
中国支店 ☎082(277)5131 〒733-0833 広島市西区商工センター4丁目2-1
四国支店 ☎087(821)8055 〒760-0066 高松市福岡町2丁目11番6号
九州支店 ☎092(281)3234 〒812-0029 福岡市博多区古門戸町2番3号

修理についてのお問い合わせは



JW0005-810X01 (00)
120700 © ☎
06000008067180



0120-054-321